

R&S® AMU200A

Générateur de signaux en bande de base et simulateur de fading

Guide de démarrage rapide



1402.5200.63 – 07

Ce document décrit le générateur de signaux R&S®AMU200A, réf. art. 1402.4090.02 et ses options.

Le microprogramme de l'appareil utilise plusieurs logiciels en source libre très précieux. Les logiciels les plus importants, leurs licences libres et les textes intégraux des licences sont fournis sur le CD-ROM de la documentation utilisateur (inclus dans la livraison).

Le projet OpenSSL utilisé dans la boîte à outils OpenSSL (<http://www.openssl.org/>) comprend un logiciel cryptographique écrit par Eric Young (eay@cryptsoft.com) et un logiciel écrit par Tim Hudson (tjh@cryptsoft.com).

Rohde & Schwarz tient à remercier la communauté open source pour sa précieuse contribution au développement de l'informatique embarquée.

© 2011 Rohde & Schwarz GmbH & Co. KG

Muehldorfstr. 15, 81671 Munich, Allemagne

Tél. : +49 89 41 29 - 0

Fax : +49 89 41 29 12 164

Courriel : info@rohde-schwarz.com

Internet : <http://www.rohde-schwarz.com>

Imprimé en Allemagne – Sous réserve de modifications – Les données sans limites de tolérance ne sont pas garanties.

R&S® est une marque déposée de Rohde & Schwarz GmbH & Co. KG.

Les appellations commerciales sont des marques appartenant à leur propriétaire respectif.

Les abréviations suivantes sont utilisées tout au long de ce manuel: R&S®AMU200A est abrégé par R&S AMU, R&S®WinIQSIM2 est abrégé par R&S WinIQSIM2.

Consignes fondamentales de sécurité

Lisez et respectez impérativement les instructions et consignes de sécurité suivantes







Dans un souci constant de garantir à nos clients le plus haut niveau de sécurité possible, l'ensemble des usines et des sites du groupe Rohde & Schwarz s'efforce de maintenir les produits du groupe en conformité avec les normes de sécurité les plus récentes. Nos produits ainsi que les accessoires nécessaires sont fabriqués et testés conformément aux directives de sécurité en vigueur. Le respect de ces directives est régulièrement vérifié par notre système d'assurance qualité. Le présent produit a été fabriqué et contrôlé selon le certificat de conformité CE ci-joint et a quitté l'usine en un parfait état de sécurité. Pour le maintenir dans cet état et en garantir une utilisation sans danger, l'utilisateur doit respecter l'ensemble des consignes, remarques de sécurité et avertissements qui se trouvent dans ce manuel. Le groupe Rohde & Schwarz se tient à votre disposition pour toutes questions relatives aux présentes consignes de sécurité.

Il incombe ensuite à l'utilisateur d'employer ce produit de manière appropriée. Le produit est exclusivement destiné à l'utilisation en industrie et en laboratoire et/ou, si cela a été expressément autorisé, également aux travaux extérieurs ; il ne peut en aucun cas être utilisé à des fins pouvant causer des dommages aux personnes ou aux biens. L'exploitation du produit en dehors de son utilisation prévue ou le non-respect des consignes du constructeur se font sous la responsabilité de l'utilisateur. Le constructeur décline toute responsabilité en cas d'utilisation non conforme du produit.





L'utilisation conforme du produit est supposée lorsque celui-ci est employé selon les consignes de la documentation produit correspondante, dans la limite de ses performances (voir fiche technique, documentation, consignes de sécurité ci-après). L'utilisation du produit exige des compétences dans le domaine et connaissances de base en anglais. Il faut donc considérer que le produit ne doit être utilisé que par un personnel qualifié ou des personnes formées de manière approfondie et possédant les compétences requises. Si, pour l'utilisation des produits Rohde & Schwarz, l'emploi d'un équipement personnel de protection s'avérait nécessaire, il en serait alors fait mention dans la documentation produit à l'emplacement correspondant. Gardez les consignes fondamentales de sécurité et la documentation produit dans un lieu sûr et transmettez ces documents aux autres utilisateurs.

La stricte observation des consignes de sécurité a pour but d'exclure des blessures ou dommages survenant de tous types de danger. A cet effet, il est nécessaire de lire avec soin et de bien comprendre les consignes de sécurité ci-dessous avant l'utilisation du produit et de les respecter lors de l'utilisation du produit. Toutes les autres consignes de sécurité comme par exemple pour la protection de personnes, qui sont présentées à l'emplacement correspondant de la documentation produit, doivent également être impérativement respectées. Dans les présentes consignes de sécurité, l'ensemble des marchandises commercialisées par le groupe Rohde & Schwarz, notamment les appareils, les installations ainsi que les accessoires, est intitulé « produit ».

Symboles et marquages de sécurité

						
Avis, source générale de danger Se référer à la documentation produit	Attention lors de la manipulation d'appareils ayant un poids élevé	Risque de choc électrique	Avertissement, surface chaude	Connexion du conducteur de protection	Point de mise à la terre	Point de mise à la masse

Consignes fondamentales de sécurité

	○		=	~		
Avis : Prudence lors de la manipulation de composants sensibles aux décharges électrostatiques	Tension d'alimentation MARCHE / ARRET	Indicateur de veille	Courant continu (CC)	Courant alternatif (CA)	Courant continu/alternatif (CC/CA)	Appareil protégé par isolation double (renforcée)

Mots de signalisation et significations

Les mots de signalisation suivants sont utilisés dans la documentation produit pour avertir des risques et dangers.



DANGER indique une situation dangereuse avec un potentiel de risque élevé, immédiat, qui entraînera la mort ou des blessures graves, si elle n'est pas évitée.



AVERTISSEMENT indique une situation dangereuse avec un potentiel de risque moyen qui peut entraîner la mort ou des blessures (graves), si elle n'est pas évitée.



ATTENTION indique une situation dangereuse avec un potentiel de risque faible qui est susceptible d'entraîner des blessures légères ou moyennes si elle n'est pas évitée.



AVIS indique la possibilité d'une utilisation erronée pouvant endommager le produit.
Dans la documentation produit, est synonyme du terme PRUDENCE.

Ces mots de signalisation correspondent à la définition habituelle utilisée dans l'espace économique européen pour des applications civiles. Des définitions divergentes peuvent cependant exister dans d'autres espaces économiques ou dans le cadre d'applications militaires. Il faut donc veiller à ce que les mots de signalisation décrits ici ne soient utilisés qu'en relation avec la documentation produit correspondante et seulement avec le produit correspondant. L'utilisation des mots de signalisation en relation avec des produits ou des documentations non correspondants peut conduire à des erreurs d'interprétation et par conséquent à des dommages corporels ou matériels.

Etats et positions de fonctionnement

L'appareil ne doit être utilisé que dans les états et positions de fonctionnement indiqués par le constructeur. Toute obstruction de la ventilation doit être empêchée. Le non-respect des indications du constructeur peut provoquer des chocs électriques, des incendies et/ou des blessures graves pouvant éventuellement entraîner la mort. Pour tous les travaux, les directives locales et/ou nationales de sécurité et de prévention d'accidents doivent être respectées.

1. Sauf stipulations contraires, les produits Rohde & Schwarz répondent aux exigences ci-après : faire fonctionner le produit avec le fond du boîtier toujours en bas, indice de protection IP 2X, indice de pollution 2, catégorie de surtension 2, utilisation uniquement à l'intérieur, altitude max. 2000 m au-dessus du niveau de la mer, transport max. 4500 m au-dessus du niveau de la mer, tolérance de $\pm 10\%$ pour la tension nominale et de $\pm 5\%$ pour la fréquence nominale.

Consignes fondamentales de sécurité

2. Ne jamais placer le produit sur des surfaces, véhicules, dépôts ou tables non appropriés pour raisons de stabilité et/ou de poids. Suivre toujours strictement les indications d'installation du constructeur pour le montage et la fixation du produit sur des objets ou des structures (par exemple parois et étagères). En cas d'installation non conforme à la documentation produit, il y a risque de blessures ou même de mort.
3. Ne jamais placer le produit sur des dispositifs générant de la chaleur (par exemple radiateurs et ventilateurs à air chaud). La température ambiante ne doit pas dépasser la température maximale spécifiée dans la documentation produit ou dans la fiche technique. Une surchauffe du produit peut provoquer des chocs électriques, des incendies et/ou des blessures graves pouvant éventuellement entraîner la mort.

Sécurité électrique

Si les consignes relatives la sécurité électrique ne sont pas ou insuffisamment respectées, il peut s'ensuivre des chocs électriques, des incendies et/ou des blessures graves pouvant éventuellement entraîner la mort.

1. Avant chaque mise sous tension du produit, il faut s'assurer que la tension nominale réglée sur le produit correspond à la tension nominale du secteur. Si la tension réglée devait être modifiée, remplacer le fusible du produit si nécessaire.
2. Pour les produits de la classe de protection I, pourvus d'un câble secteur mobile et d'un connecteur secteur, leur utilisation n'est admise qu'avec des prises munies d'un contact de protection raccordé à la terre et d'un conducteur de protection avec prise de terre.
3. Toute déconnexion intentionnelle du conducteur de protection qui relie à la terre, dans le câble ou dans le produit lui-même, est interdite. Elle entraîne un risque de choc électrique au niveau du produit. En cas d'utilisation des câbles prolongateurs ou des multiprises, ceux-ci doivent être examinés régulièrement afin de garantir le respect des directives de sécurité.
4. Si l'appareil n'est pas doté d'un interrupteur secteur pour le couper du secteur, le connecteur mâle du câble de branchement est à considérer comme interrupteur. S'assurer dans ce cas que le connecteur secteur soit toujours bien accessible (conformément à la longueur du câble de branchement soit env. 2 m). Les commutateurs fonctionnels ou électroniques ne sont pas adaptés pour couper l'appareil du secteur. Si des appareils sans interrupteur secteur sont intégrés dans des baies ou systèmes, le dispositif d'interruption secteur doit être reporté au niveau du système.
5. Ne jamais utiliser le produit si le câble secteur est endommagé. Vérifier régulièrement le parfait état du câble secteur. Prendre les mesures préventives et dispositions nécessaires pour que le câble secteur ne puisse pas être endommagé et que personne ne puisse subir de préjudice, par exemple en trébuchant sur le câble ou par des chocs électriques.
6. L'utilisation des produits est uniquement autorisée sur des réseaux secteur de type TN/TT protégés par des fusibles, d'une intensité max. de 16 A (pour toute intensité supérieure, consulter le groupe Rohde & Schwarz).
7. Ne jamais brancher le connecteur dans des prises secteur sales ou poussiéreuses. Enfoncer fermement le connecteur jusqu'au bout de la prise. Le non-respect de cette mesure peut provoquer des arcs, incendies et/ou blessures.
8. Ne jamais surcharger les prises, les câbles prolongateurs ou les multiprises, cela pouvant provoquer des incendies ou chocs électriques.

Consignes fondamentales de sécurité

9. En cas de mesures sur les circuits électriques d'une tension efficace > 30 V, prendre les précautions nécessaires pour éviter tout risque (par exemple équipement de mesure approprié, fusibles, limitation de courant, coupe-circuit, isolation, etc.).
10. En cas d'interconnexion avec des équipements informatiques comme par exemple un PC ou un ordinateur industriel, veiller à ce que ces derniers soient conformes aux normes IEC60950-1 / EN60950-1 ou IEC61010-1 / EN 61010-1 en vigueur.
11. Sauf autorisation expresse, il est interdit de retirer le couvercle ou toute autre pièce du boîtier lorsque le produit est en cours de service. Les câbles et composants électriques seraient ainsi accessibles, ce qui peut entraîner des blessures, des incendies ou des dégâts sur le produit.
12. Si un produit est connecté de façon permanente, établir avant toute autre connexion le raccordement du conducteur de protection local et du conducteur de protection du produit. L'installation et le raccordement ne doivent être effectués que par une personne qualifiée en électricité.
13. Sur les appareils installés de façon permanente sans fusible ni disjoncteur automatique ni dispositifs de protection similaires intégrés, le circuit d'alimentation doit être sécurisé de sorte que toutes les personnes ayant accès au produit et le produit lui-même soient suffisamment protégés contre tout dommage.
14. Chaque produit doit être protégé de manière appropriée contre les éventuelles surtensions (par exemple dues à un coup de foudre). Sinon les utilisateurs sont exposés à des risques de choc électrique.
15. Ne jamais introduire d'objets non prévus à cet effet dans les ouvertures du boîtier, étant donné que cela peut entraîner des courts-circuits dans le produit et/ou des chocs électriques, incendies ou blessures.
16. Sauf spécification contraire, les produits ne sont pas protégés contre l'infiltration de liquides, voir aussi le paragraphe "Etats et positions de fonctionnement", point 1. Il faut donc protéger les appareils contre l'infiltration de liquides. La non-observation de cette consigne entraînera le risque de choc électrique pour l'utilisateur ou d'endommagement du produit, ce qui peut également mettre les personnes en danger.
17. Ne pas utiliser le produit dans des conditions pouvant occasionner ou ayant occasionné des condensations dans ou sur le produit, par exemple lorsque celui-ci est déplacé d'un environnement froid à un environnement chaud. L'infiltration d'eau augmente le risque de choc électrique.
18. Avant le nettoyage, débrancher le produit de l'alimentation (par exemple secteur ou pile). Pour le nettoyage des appareils, utiliser un chiffon doux non pelucheux. N'utiliser en aucun cas de produit de nettoyage chimique, tel que de l'alcool, de l'acétone ou un solvant à base de cellulose.

Fonctionnement

1. L'utilisation des produits exige une formation spécifique ainsi qu'une grande concentration. Il est impératif que les personnes qui utilisent le produit présentent les aptitudes physiques, mentales et psychiques requises ; sinon des dommages corporels ou matériels ne pourront pas être exclus. Le choix du personnel qualifié pour l'utilisation du produit est sous la responsabilité de l'employeur/l'exploitant.
2. Avant de déplacer ou transporter le produit, lire et respecter le paragraphe "Transport".
3. Comme pour tous les biens produits de façon industrielle, l'utilisation de matériaux pouvant causer des allergies (allergènes, comme par exemple le nickel) ne peut être exclue. Si, lors de l'utilisation de

Consignes fondamentales de sécurité

produits Rohde & Schwarz, des réactions allergiques surviennent – telles que éruption cutanée, éternuements fréquents, rougeur de la conjonctive ou difficultés respiratoires – il faut immédiatement consulter un médecin pour en clarifier la cause et éviter toute atteinte à la santé.

4. Avant le traitement mécanique et/ou thermique ou le démontage du produit, il faut impérativement observer le paragraphe "Elimination", point 1.
5. Selon les fonctions, certains produits tels que des installations de radiocommunication RF peuvent produire des niveaux élevés de rayonnement électromagnétique. Etant donné la vulnérabilité de l'enfant à naître, les femmes enceintes doivent être protégées par des mesures appropriées. Des porteurs de stimulateurs cardiaques peuvent également être menacés par des rayonnements électromagnétiques. L'employeur/l'exploitant est obligé d'évaluer et de repérer les lieux de travail soumis à un risque particulier d'exposition aux rayonnements et de prévenir tous les dangers éventuels.
6. En cas d'incendie, des matières toxiques (gaz, liquides, etc.) pouvant nuire à la santé peuvent émaner du produit. Il faut donc, en cas d'incendie, prendre des mesures adéquates comme par exemple le port de masques respiratoires et de vêtements de protection.
7. Si un produit laser est intégré dans un produit Rohde & Schwarz (par exemple lecteur CD/DVD), il ne faut pas utiliser de réglages ou fonctions autres que ceux décrits dans la documentation produit pour éviter tout dommage corporel (par exemple causé par rayon laser).

Réparation et service après-vente

1. Le produit ne doit être ouvert que par un personnel qualifié et autorisé. Avant de travailler sur le produit ou de l'ouvrir, il faut le couper de la tension d'alimentation ; sinon il y a risque de choc électrique.
2. Les travaux d'ajustement, le remplacement des pièces, la maintenance et la réparation ne doivent être effectués que par des électroniciens qualifiés et autorisés par Rohde & Schwarz. En cas de remplacement de pièces concernant la sécurité (notamment interrupteur secteur, transformateur secteur ou fusibles), celles-ci ne doivent être remplacées que par des pièces d'origine. Après chaque remplacement de pièces concernant la sécurité, une vérification de sécurité doit être effectuée (contrôle visuel, vérification conducteur de protection, résistance d'isolation, courant de fuite et test de fonctionnement). Cela assure le maintien de la sécurité du produit.

Piles, batteries et accumulateurs/cellules

Si les instructions concernant les piles, batteries et accumulateurs/cellules ne sont pas ou insuffisamment respectées, cela peut provoquer des explosions, des incendies et/ou des blessures graves pouvant entraîner la mort. La manipulation de piles, batteries et accumulateurs contenant des électrolytes alcalins (par exemple cellules de lithium) doit être conforme à la norme EN 62133.

1. Les cellules ne doivent pas être démontées, ouvertes ni réduites en morceaux.
2. Ne jamais exposer les cellules, piles ou batteries à la chaleur ni au feu. Ne pas les stocker dans un endroit où elles sont exposées au rayonnement direct du soleil. Tenir les cellules, piles et batteries au sec. Nettoyer les raccords sales avec un chiffon sec et propre.
3. Ne jamais court-circuiter les cellules, piles ou batteries. Les cellules, piles ou batteries ne doivent pas être gardées dans une boîte ou un tiroir où elles peuvent se court-circuiter mutuellement ou être court-circuitées par des matériaux conducteurs. Une cellule, pile ou batterie ne doit être retirée de son emballage d'origine que lorsqu'on l'utilise.

Consignes fondamentales de sécurité

4. Les cellules, piles et batteries doivent être inaccessibles aux enfants. Si une cellule, pile ou batterie a été avalée, il faut immédiatement consulter un médecin.
5. Les cellules, piles ou batteries ne doivent pas être exposés à chocs mécaniques de force non admissible.
6. En cas de manque d'étanchéité d'une cellule, le liquide ne doit pas entrer en contact avec la peau ou les yeux. S'il y a contact, rincer abondamment l'endroit concerné à l'eau et consulter un médecin.
7. Il y a danger d'explosion en cas de remplacement ou chargement incorrect des cellules, piles ou batteries qui contiennent des électrolytes alcalins (par exemple cellules de lithium). Remplacer les cellules, piles ou batteries uniquement par le type Rohde & Schwarz correspondant (voir la liste des pièces de rechange) pour maintenir la sécurité du produit.
8. Il faut recycler les cellules, piles ou batteries et il est interdit de les éliminer comme déchets normaux. Les accumulateurs ou piles et batteries qui contiennent du plomb, du mercure ou du cadmium sont des déchets spéciaux. Observer les directives nationales d'élimination et de recyclage.

Transport

1. Le produit peut avoir un poids élevé. Il faut donc le déplacer ou le transporter avec précaution et en utilisant le cas échéant un moyen de levage approprié (par exemple chariot élévateur) pour éviter des dommages au dos ou des blessures.
2. Les poignées des produits sont une aide de manipulation exclusivement réservée au transport du produit par des personnes. Il est donc proscrit d'utiliser ces poignées pour attacher le produit à ou sur des moyens de transport, tels que grues, chariots élévateurs, camions etc. Vous êtes responsable de la fixation sûre des produits à ou sur des moyens de transport et de levage appropriés. Observer les consignes de sécurité du constructeur des moyens de transport ou de levage utilisés pour éviter des dommages corporels et des dégâts sur le produit.
3. L'utilisation du produit dans un véhicule se fait sous l'unique responsabilité du conducteur qui doit piloter le véhicule de manière sûre et appropriée. Le constructeur décline toute responsabilité en cas d'accidents ou de collisions. Ne jamais utiliser le produit dans un véhicule en mouvement si cela pouvait détourner l'attention du conducteur. Sécuriser suffisamment le produit dans le véhicule pour empêcher des blessures ou dommages de tout type en cas d'accident.

Elimination

1. Si les produits ou leurs composants sont travaillés mécaniquement et/ou thermiquement au-delà de l'utilisation prévue, des matières dangereuses (poussières contenant des métaux lourds comme par exemple du plomb, du béryllium ou du nickel) peuvent se dégager le cas échéant. Le démontage du produit ne doit donc être effectué que par du personnel qualifié. Le démontage inadéquat peut nuire à la santé. Les directives nationales pour l'élimination des déchets doivent être observées.
2. Si, en cas d'utilisation du produit, des matières dangereuses ou des combustibles sont dégagés qui exigent une élimination spéciale, comme par exemple liquides de refroidissement ou huiles moteurs qui sont à changer régulièrement, les consignes de sécurité du fabricant de ces matières combustibles ou dangereuses ainsi que les directives d'élimination des déchets en vigueur au niveau régional doivent être respectées. Les consignes de sécurité spéciales correspondantes dans la documentation produit sont à respecter le cas échéant. L'élimination non conforme des matières dangereuses ou combustibles peut provoquer des atteintes à la santé et des dommages écologiques.

Information pour les clients sur l'élimination du produit

La loi allemande sur la mise sur le marché, la reprise et l'élimination écologique des équipements électriques et électroniques (*Gesetz über das Inverkehrbringen, die Rücknahme und die umweltverträgliche Entsorgung von Elektro- und Elektronikgeräten* ou ElektroG en abrégé) transpose les directives CE suivantes :

- Directive 2002/96/CE relative aux déchets d'équipements électriques et électroniques (DEEE) et
- Directive 2002/95/CE relative à la limitation de l'utilisation de certaines substances dangereuses dans les équipements électriques et électroniques (directive RoHS).

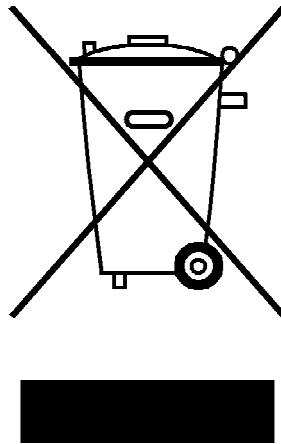

Marquage du produit selon la norme EN 50419

A la fin de sa durée de vie, le produit ne doit pas être éliminé dans les ordures ménagères normales. L'élimination du produit ne doit pas non plus s'effectuer par l'intermédiaire des points de collecte communaux destinés aux déchets d'équipements électriques et électroniques.

Afin d'éliminer le produit de manière non polluante ou de le valoriser à des fins de recyclage, la société Rohde & Schwarz GmbH & Co. KG a développé son propre concept d'élimination et prend en charge l'ensemble des obligations qui incombent aux producteurs en matière de reprise et d'élimination des équipements électriques et électroniques.

Veuillez vous adresser à votre service après-vente local afin d'éliminer correctement le produit.



Kundeninformation zur Batterieverordnung (BattV)

Dieses Gerät enthält eine schadstoffhaltige Batterie. Diese darf nicht mit dem Hausmüll entsorgt werden.

Nach Ende der Lebensdauer darf die Entsorgung nur über eine Rohde&Schwarz-Kundendienststelle oder eine geeignete Sammelstelle erfolgen.

Safety Regulations for Batteries (according to BattV)

This equipment houses a battery containing harmful substances that must not be disposed of as normal household waste.

After its useful life, the battery may only be disposed of at a Rohde & Schwarz service center or at a suitable depot.

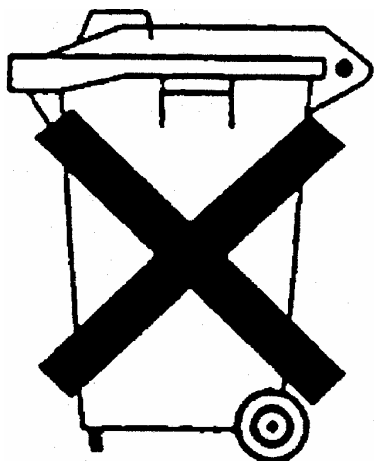

Normas de Seguridad para Baterías (Según BattV)

Este equipo lleva una batería que contiene sustancias perjudiciales, que no se debe desechar en los contenedores de basura domésticos.

Después de la vida útil, la batería sólo se podrá eliminar en un centro de servicio de Rohde & Schwarz o en un depósito apropiado.

Consignes de sécurité pour batteries (selon BattV)

Cet appareil est équipé d'une pile comprenant des substances nocives. Ne jamais la jeter dans une poubelle pour ordures ménagères.

Une pile usagée doit uniquement être éliminée par un centre de service client de Rohde & Schwarz ou peut être collectée pour être traitée spécialement comme déchets dangereux.

Assistance à la clientèle

Assistance technique - où et quand vous en avez besoin

Pour obtenir rapidement une assistance spécialisée concernant tout équipement Rohde & Schwarz, contactez l'un de nos Centres d'assistance à la clientèle. Une équipe d'ingénieurs hautement qualifiés vous fournira une assistance téléphonique et vous aidera à trouver une réponse à votre requête sur toute question concernant le fonctionnement, la programmation ou les applications de votre équipement Rohde & Schwarz.

Des informations récentes et des mises à niveau

Pour tenir votre appareil à jour et pour recevoir des informations sur de nouvelles applications le concernant, veuillez envoyer un e-mail à notre Customer Support Center en précisant la désignation de l'appareil et l'objet de votre demande.

Nous vous garantissons que vous obtiendrez les informations souhaitées.

Europe, Afrique, Moyen-Orient

Tél. +49 89 4129 12345

customersupport@rohde-schwarz.com

Amérique du Nord

Tél. 1-888-TEST-RSA (1-888-837-8772)

customer.support@rsa.rohde-schwarz.com

Amérique latine

Tél. +1-410-910-7988

customersupport.la@rohde-schwarz.com

Asie/Pacifique

Tél. +65 65 13 04 88

customersupport.asia@rohde-schwarz.com



ROHDE & SCHWARZ



Certificat N° : 2010-16

Nous certifions par la présente que l'appareil ci-dessous :

Type	N° de référence	Désignation
AMU200A	1402.4090.02	BASEBAND SIGNALGENERATOR

est conforme aux dispositions de la Directive du Conseil de l'Union européenne concernant le rapprochement des législations des États membres

- relatives aux équipements électriques à utiliser dans des limites définies de tension (2006/95/CE)
- relatives à la compatibilité électromagnétique (2004/108/CE)

La conformité est justifiée par le respect des normes suivantes :

EN 61010-1: 2001
EN 61326-1: 2006
EN 61326-2-1: 2006
EN 55011: 2007 + A2: 2007, class B, except when AMU-B18 is installed then class A
EN 61000-3-2: 2006
EN 61000-3-3: 1995 + A1: 2001 + A2: 2005

Pour évaluer la compatibilité électromagnétique, il a été tenu compte des limites de perturbations radioélectriques pour les appareils de la classe B ainsi que de l'immunité aux perturbations pour l'utilisation dans l'industrie.

Qualitätszertifikat

Certificate of quality

Certificat de qualité

Certified Quality System
ISO 9001

Certified Environmental System
ISO 14001

Sehr geehrter Kunde,

Sie haben sich für den Kauf eines Rohde&Schwarz-Produktes entschieden. Hiermit erhalten Sie ein nach modernsten Fertigungsmethoden hergestelltes Produkt. Es wurde nach den Regeln unseres Qualitätsmanagementsystems entwickelt, gefertigt und geprüft. Das Rohde&Schwarz-Qualitätsmanagementsystem ist u.a. nach ISO9001 und ISO14001 zertifiziert.

Der Umwelt verpflichtet

- ▮ Energie-effiziente, RoHS-konforme Produkte
- ▮ Kontinuierliche Weiterentwicklung nachhaltiger Umweltkonzepte
- ▮ ISO 14001-zertifiziertes Umweltmanagementsystem

Dear Customer,

You have decided to buy a Rohde&Schwarz product. You are thus assured of receiving a product that is manufactured using the most modern methods available. This product was developed, manufactured and tested in compliance with our quality management system standards. The Rohde&Schwarz quality management system is certified according to standards such as ISO9001 and ISO14001.

Environmental commitment

- ▮ Energy-efficient products
- ▮ Continuous improvement in environmental sustainability
- ▮ ISO 14001-certified environmental management system

Cher client,

Vous avez choisi d'acheter un produit Rohde&Schwarz. Vous disposez donc d'un produit fabriqué d'après les méthodes les plus avancées. Le développement, la fabrication et les tests respectent nos normes de gestion qualité. Le système de gestion qualité de Rohde&Schwarz a été homologué, entre autres, conformément aux normes ISO9001 et ISO14001.

Engagement écologique

- ▮ Produits à efficience énergétique
- ▮ Amélioration continue de la durabilité environnementale
- ▮ Système de gestion de l'environnement certifié selon ISO 14001

Table des matières

1	Préface	7
1.1	Brève présentation de la documentation.....	7
1.2	Conventions typographiques.....	9
2	Préparation à l'utilisation	11
2.1	Aperçu du panneau avant.....	11
2.1.1	Touches utilitaires.....	12
2.1.2	Voyants de veille et touche de veille ON/STANDBY.....	13
2.1.3	Écran.....	13
2.1.4	Touches de configuration.....	14
2.1.4.1	Touches de configuration des paramètres.....	14
2.1.4.2	Touches d'affichage.....	15
2.1.5	Pavé numérique pour la saisie de données.....	16
2.1.6	Bouton rotatif et touches de navigation.....	17
2.1.7	Connecteurs du panneau avant.....	18
2.2	Aperçu du panneau arrière.....	19
2.2.1	Description des connecteurs.....	20
2.3	Mise en service.....	25
2.3.1	Déballage et vérification de l'appareil.....	27
2.3.2	Positionnement et montage de l'appareil.....	27
2.3.3	Connexion de l'appareil à la source d'alimentation en courant alternatif.....	28
2.3.4	Démarrage de l'appareil.....	29
2.3.4.1	Mode de veille et mode d'attente.....	29
2.3.4.2	Écran de démarrage et démarrage.....	29
2.3.4.3	Vérification de fonctionnement.....	30
2.3.4.4	Restauration des paramètres par défaut.....	30
2.3.5	Mise à l'arrêt de l'appareil.....	32
2.4	Connexion d'accessoires externes.....	32
2.4.1	Connexion de périphériques USB.....	32
2.4.2	Connexion d'un moniteur.....	34
2.5	Système d'exploitation Windows.....	34
2.5.1	Protection contre les virus.....	35

2.5.2	Service Packs et mises à jour.....	35
2.5.3	Ouverture de session (Login).....	36
2.5.4	Accès au menu Démarrer.....	36
2.6	Configuration d'une connexion réseau (LAN).....	36
2.6.1	Connexion de l'appareil à un réseau.....	37
2.6.2	Attribution d'une adresse IP.....	38
2.6.3	Utilisation du nom d'ordinateur.....	39
2.6.4	Modifier les réglages du pare-feu Windows.....	39
2.6.5	Utilisation de répertoires.....	40
2.7	Accès distant via un contrôleur externe.....	41
2.7.1	Utilisation d'un navigateur Web pour l'accès distant.....	43
2.7.2	Connexion Bureau à distance.....	43
2.7.3	Accès distant via Ultr@VNC.....	46
2.8	Utilisation d'un logiciel antivirus.....	52
2.9	Configuration de LXI.....	54
2.9.1	Interface de navigation LXI.....	55
2.9.2	Configuration du réseau local.....	57
2.9.2.1	Configuration avancée du réseau local.....	57
2.9.2.2	Ping.....	58
3	Guide de démarrage rapide.....	61
3.1	Introduction au fonctionnement de l'appareil.....	61
3.2	Applications de l'appareil.....	63
3.2.1	Génération de signaux modulés numériquement.....	64
3.2.2	Appareil à chemin unique.....	66
3.2.3	Appareil à deux chemins.....	67
3.3	Section de bande de base.....	68
3.3.1	Description des schémas fonctionnels individuels de la section de bande de base	70
3.4	Exemple de configuration.....	73
4	Commande manuelle.....	85
4.1	Caractéristiques principales.....	85
4.2	Affichage.....	90
4.2.1	Paramètres affichés dans la section d'en-tête.....	91

4.2.2	Informations d'état et messages.....	91
4.2.2.1	Informations d'état.....	92
4.2.2.2	Messages.....	92
4.2.2.3	Messages volatils.....	92
4.2.2.4	Messages permanents.....	93
4.2.3	Fenêtre d'information.....	93
4.2.4	Schéma fonctionnel	94
4.2.4.1	Blocs fonctionnels du schéma fonctionnel.....	95
4.2.4.2	Flux de signal et symboles d'entrée ou de sortie dans le schéma fonctionnel.....	95
4.2.5	Winbar et touches programmables.....	96
4.2.6	Structure des boîtes de dialogue.....	97
4.2.7	Affichage graphique des caractéristiques du signal de sortie.....	97
4.3	Accès aux boîtes de dialogue.....	98
4.4	Réglage des paramètres.....	99
4.4.1	Utilisation du curseur.....	100
4.4.2	Sélection d'un élément de commande.....	101
4.4.3	Activation ou désactivation des paramètres.....	101
4.4.4	Saisie d'une valeur.....	102
4.4.5	Utilisation des unités	104
4.4.6	Sélectionner une valeur à partir d'une liste.....	105
4.4.7	Validation des entrées avec confirmation.....	105
4.4.8	Restauration de la valeur précédente.....	106
4.5	Éditeurs.....	107
4.5.1	Utilisation de l'éditeur de données « Data Editor ».....	107
4.5.2	Utilisation de l'éditeur de listes « Control and Marker List Editor ».....	109
4.6	Utilisation du système d'aide.....	113
4.7	Gestion de fichiers.....	114
4.7.1	Boîte de dialogue de sélection de fichiers.....	116
4.7.2	Gestionnaire de fichiers.....	118
4.7.2.1	Extensions des fichiers utilisateur.....	119
4.8	Légendes des commandes du panneau avant.....	121
4.8.1	Émulation des touches du panneau avant.....	123
4.8.2	Clavier à l'écran.....	124

A Interfaces physiques.....	125
A.1 Interface du bus GPIB.....	125
A.2 Connecteur AUX I/O.....	126
A.3 Connecteur de moniteur (MONITOR).....	128
A.4 Connecteur BERT.....	129
Index.....	131

1 Préface

1.1 Brève présentation de la documentation

La documentation utilisateur du R&S AMU se compose des parties suivantes :

- Système d'aide en ligne sur l'appareil,
- Manuel imprimé « Guide de démarrage rapide »,
- CD-ROM de documentation avec :
 - Système d'aide en ligne (*.chm) comme aide autonome,
 - Guides d'utilisation des unités de base et des options,
 - Guide de dépannage,
 - Fiche technique et spécifications,
 - Liens vers des pages utiles sur le site Internet R&S.

Aide en ligne

L'aide en ligne est intégrée dans le microprogramme de l'appareil. Elle offre un accès contextuel rapide à toutes les informations nécessaires pour l'utilisation et la programmation. L'aide en ligne contient une aide sur l'utilisation du R&S AMU et toutes les options disponibles.

Guide de démarrage rapide

Ce manuel est livré, avec l'appareil, au format papier et au format PDF avec la documentation du CD-ROM. Il fournit les informations nécessaires pour configurer et mettre en marche l'appareil. Les fonctions de base et des exemples de configuration y sont décrits. Le manuel contient aussi des informations générales comme les consignes de sécurité.

Guides d'utilisation

Les guides d'utilisation sont fournis à titre de complément du guide de démarrage rapide. Les guides d'utilisation sont fournis pour l'unité de base et chaque option supplémentaire (logiciel).

Ces manuels sont disponibles au format PDF (format imprimable) sur le CD-ROM de documentation livré avec l'appareil. Toutes les fonctions de l'appareil sont décrites en détail dans le guide d'utilisation de l'unité de base. De plus, il fournit une introduction à la commande à distance et une description complète des commandes à distance avec des exemples de programmation. Des informations sur la maintenance, les interfaces de l'appareil et les messages d'erreur sont aussi fournies.

Les fonctions de l'appareil correspondantes à l'option sont décrites en détail dans les manuels des options individuelles. Pour obtenir de plus amples informations sur les réglages et paramètres par défaut, veuillez vous référer aux fiches techniques. Les informations fondamentales sur l'utilisation du R&S AMU ne sont pas incluses dans les manuels des options.

Les guides d'utilisation suivants sont disponibles pour le R&S AMU :

- Simulateur de fading
- Norme numérique GSM/EDGE, y compris EDGE+
- Norme numérique 3GPP FDD, 3GPP FDD avec tests MS/BS améliorés y compris HSDPA, 3GPP FDD HSUPA, 3GPP FDD HSPA+
- Norme numérique GPS et GPS assisté
- Norme numérique CDMA2000® y compris 1xEV-DV
- Norme numérique 1xEV-DO Rev. A
- Norme numérique IEEE 802.11 (a/b/c) WLAN
- Norme numérique IEEE 802.16 WiMAX
- Norme numérique TD-SCDMA y compris les caractéristiques TD-SCDMA améliorées
- Norme numérique DVB-H
- Norme numérique DAB / T-DMB
- Norme numérique IEEE 802.11n WLAN-N
- Norme numérique EUTRA/LTE
- Norme numérique XM Radio
- Stéréo / RDS FM
- Norme numérique Sirius Radio
- Norme numérique TETRA Release 2
- Norme numérique Bluetooth®Enhanced Data Rate

Ces manuels peuvent aussi être commandés au format papier (voir les informations de commande dans la fiche technique).

Manuel de dépannage

Le manuel de dépannage est disponible au format PDF (format imprimable) sur le CD-ROM de documentation livré avec l'appareil. Il décrit la manière de vérifier la conformité aux spécifications nominales, les fonctions de l'appareil, la réparation, le dépannage et la résolution des erreurs. Il contient toutes les informations nécessaires pour la réparation de l'appareil en remplaçant les modules.

Le manuel peut aussi être commandé au format papier (voir les informations de commande dans la fiche technique).

Notes de mise à jour

Les notes de mise à jour décrivent les nouvelles fonctions, les fonctions modifiées, les problèmes résolus, et les changements de dernière minute apportés à la documentation. La version correspondante du microprogramme est indiquée à la page de titre des notes de mise à jour. Les notes de mise à jour actuelles sont fournies sur Internet.

1.2 Conventions typographiques

Les conventions suivantes sont utilisées tout au long du Guide d'installation rapide :

Convention	Description
"Graphical user interface elements"	Tous les noms des éléments de l'interface graphique, comme les boîtes de dialogue, les menus, les options, les boutons et les touches logicielles sont entre parenthèses.
KEYS	Les noms des touches sont en lettres capitales et entre parenthèses.
File names, commands, program code	Les noms de fichier, les commandes, les exemples de code et les sorties écrans sont repérables par les polices utilisées.
<i>Input</i>	Les informations à saisir par l'utilisateur sont en italique.
Liens	Les liens sur lesquels vous pouvez cliquer (hyperliens) sont en bleu.
"References"	Les références aux autres éléments de la documentation sont entre parenthèses.

2 Préparation à l'utilisation

Les rubriques suivantes aident à se familiariser avec l'appareil et à effectuer les premières étapes :

- [Aperçu du panneau avant](#)
- [Aperçu du panneau arrière](#)
- [Mise en service](#)

Cette section explique les éléments de commande et les connecteurs du panneau avant du générateur de signaux R&S AMU à l'aide des vues de face et arrière ; elle décrit aussi comment mettre en service l'appareil. Elle décrit aussi la connexion de périphériques comme une imprimante, un clavier ou une souris. Les caractéristiques des interfaces peuvent être trouvées dans la fiche technique.

Le [Chapitre 3, "Guide de démarrage rapide"](#), à la page 61 de ce guide d'utilisation fournit une vue d'ensemble des fonctions et présente sa logique de fonctionnement. Des instructions d'utilisation et une vue d'ensemble du menu détaillées sont données dans le [Chapitre 4, "Commande manuelle"](#), à la page 85.

Consulter le système d'aide en ligne ou sa version papier/imprimable, pour obtenir des informations de référence relatives au manuel et à la commande à distance de l'appareil. Une description plus détaillée des connecteurs et des interfaces physiques est donnée dans le système d'aide.

2.1 Aperçu du panneau avant

Le panneau avant du Générateur de signaux R&S est constitué de l'écran VGA, de quelques touches utilitaires (à gauche), et de la zone de touches non programmables ainsi que des connecteurs et des interfaces de commande (à droite). Les sections suivantes fournissent de brèves explications sur les commandes, les connecteurs, la zone de touches non programmables et le panneau avant.



Pour plus d'informations, consulter la description correspondante dans le guide d'utilisation.

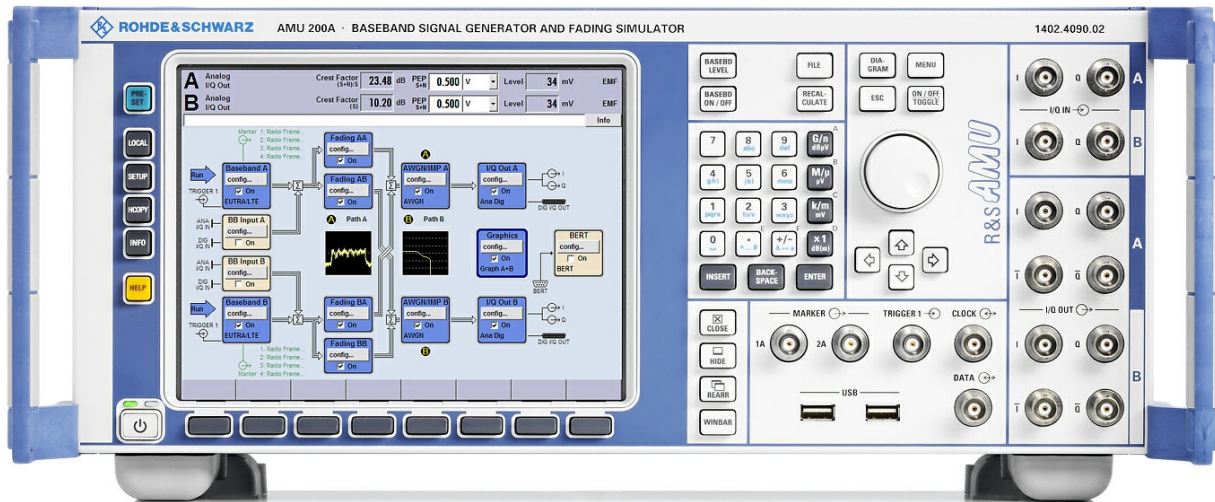

Fig. 2-1 : Vue du panneau avant

2.1.1 Touches utilitaires



Les touches à gauche de l'écran font retourner le R&S AMU à des états prédéfinis et fournissent des informations sur l'appareil et l'assistance technique.

Pour plus d'informations, consulter le chapitre « Configuration de l'appareil » du guide d'utilisation.

PRESET

Configurer l'appareil à un état prédéfini (consulter [Chapitre 2.3.4.4, "Restauration des paramètres par défaut"](#), à la page 30).

LOCAL

Fait basculer l'appareil du mode de commande à distance au mode de commande manuelle.

SETUP

Ouvre la boîte de dialogue "Setup" pour configurer la réinitialisation.

HCOPI

Ouvre le menu "Hardcopy" pour la configuration et le démarrage de l'impression.

INFO

Affiche les messages d'état, les messages d'erreur et les avertissements.

HELP

Affiche le texte d'aide contextuelle.

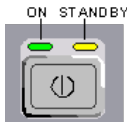
2.1.2 Voyants de veille et touche de veille ON/STANDBY

Les voyants de veille et la touche ON/STANDBY se situent en bas à gauche du panneau avant.

La touche ON/STANDBY bascule entre le mode de veille et le mode d'attente (indiqués par les voyants de mise en veille).

Les voyants de mise en veille indiquent les modes de fonctionnement de l'appareil comme suit :

- la DEL verte (gauche) s'allume lorsque l'appareil est en mode d'attente,
- the la DEL jaune (droite) s'allume lorsque l'appareil est en mode de veille.

Voir aussi [Chapitre 2.3.4.1, "Mode de veille et mode d'attente"](#), à la page 29.

2.1.3 Écran

L'écran affiche clairement tous les paramètres et les modes principaux du générateur de signaux.

L'écran est divisé en sections comme suit :

- Affichage de niveau avec ligne d'information
 - Configurations de niveau et de puissance en crête de modulation (PEP) y compris des informations secondaires comme les pertes, le facteur de crête et le type de charge.
Pour les appareils à double chemin, le niveau et la puissance en crête de modulation (PEP) sont indiqués sur deux lignes.
 - Messages d'état
 - Messages d'erreur brefs ; appuyer sur la touche INFO pour ouvrir une fenêtre d'information détaillées sur un message.
- Schéma fonctionnel
Le schéma fonctionnel donne la configuration actuelle et le flux de signal du générateur à l'aide de blocs fonctionnels contenant des interrupteurs d'activation/désactivation. La sélection d'un bloc fonctionnel ouvre la liste des menus de configuration qui lui sont associés. Les menus, les fenêtres d'information et les graphiques actifs s'affichent en haut du schéma fonctionnel. Le schéma fonctionnel peut être affiché en arrière-plan à n'importe quel moment avec la touche [DIAGRAM](#).
- "Winbar" avec touches programmables étiquetées
Les menus ouverts sont indiqués avec un bouton étiqueté dans la "Winbar". Les boutons déterminent les fonctions des touches programmables pour la commande du panneau avant. Lorsqu'un bouton ou une touche programmable est pressé, le menu correspondant s'affiche en arrière-plan ou est minimisé dans la "Winbar". Si nécessaire, la WINBAR est couverte par une ligne de boutons attribués à des fonctions spécifiques du menu activé. En appuyant sur la touche WINBAR, la "Win-

bar" s'affiche en arrière-plan de nouveau. Ceci permet à l'utilisateur de basculer entre le bouton et les fonctions de touches programmables.

Pour plus d'informations, consulter [Chapitre 4.2, "Affichage"](#), à la page 90.

2.1.4 Touches de configuration

Les touches à droite de l'écran permettent de configurer les paramètres, de sélectionner les affichages et de contrôler les fenêtres.

2.1.4.1 Touches de configuration des paramètres

Ces touches donnent un accès direct aux paramètres de l'en-tête de l'appareil et peuvent être utilisées pour la modification rapide de l'état du signal de bande de base.



Pour plus d'informations, consulter la section « Fonctions de l'appareil » du guide d'utilisation.

BASEBD LEVEL

Active l'entrée de bande de base. En mode double chemin, le champ d'entrée de bande de base qui était activé en dernier est activé. Une nouvelle pression sur la touche active l'entrée de niveau de bande de base du second chemin.

BASEBD ON/OFF

Active ou désactive le signal de bande de base. En mode double chemin, la touche BASEBD ON/OFF désactive tous les signaux. Une autre pression restaure l'état qui était actif avant la dernière mise à l'arrêt. "I/Q OUT OFF" s'affiche dans la barre d'état.

FILE

Active le menu pour le stockage ou le chargement de fichiers (consulter [Chapitre 4.7, "Gestion de fichiers"](#), à la page 114).

RECALCULATE

Démarré le recalcul des paramètres de l'appareil.

Si des calculs voraces en temps sont nécessaires, la modulation de signal active est automatiquement désactivée et le calcul est interrompu pour permettre à l'utilisateur de configurer des paramètres supplémentaires. Le calcul est redémarré avec une pression de touche et la modulation est activée de nouveau lorsque le calcul est terminé.

2.1.4.2 Touches d'affichage



La touche se trouvant sur le bouton rotatif et les touches situées en dessous du pavé numérique organisent différentes fenêtres sur l'affichage.

DIAGRAM

Ramène le schéma fonctionnel au premier plan. Tous les menus actifs sont minimisés. Les menus ouverts sont indiqués avec les boutons situés dans "Winbar".

ESC

La fonction de cette touche dépend de la position actuelle du curseur.

- Ouvre le prochain niveau de sélection supérieur.
- Ferme la fenêtre ouverte sans accepter de nouvelles entrées ; l'ancienne valeur ou l'ancien paramètre est retenu.
- Active le bouton "Cancel" dans les boîtes de dialogue qui en sont dotées.
- Ferme tous les types de boîtes de dialogue, si le mode de modification n'est pas activé.
- Quitte le mode de modification, si le mode de modification est activé.
- Bascule entre différents champs d'entrée d'un menu.
- Déplace le curseur d'entrée de l'affichage de l'en-tête vers le menu précédemment activé, ou vers le précédent bloc apparaissant en surbrillance dans le schéma fonctionnel si aucun menu n'est activé.
- Déplace le curseur d'un bloc fonctionnel dans le schéma au premier élément dans la "Winbar". Si aucun menu n'est ouvert, la position actuelle du curseur reste inchangée.

TOGGLE

- Active ou désactive les éléments en surbrillance ou un bloc fonctionnel.
- Bascule entre deux configurations ou plus, par exemple les éléments des listes de sélection. À la fin d'une liste, le curseur est placé sur la première entrée.

MENU

Ouvre l'arborescence des menus.



CLOSE

Ferme le menu actif.

- Si le mode de saisie est activé, les changements sont annulés.
- Si les paramètres de ce menu nécessitent une validation au moyen d'un bouton "Accept", une fenêtre s'affiche pour demander si les changements effectués doivent être annulés.

HIDE

Minimise le menu actif ouvert. Le bouton correspondant dans "Winbar" reste visible.

REARR

Réorganisation automatique des menus ouverts.

WINBAR

Bascule entre l'affichage et le clignotement de la "Winbar".

2.1.5 Pavé numérique pour la saisie de données

Les touches du pavé numérique de saisie de données sont utilisées pour saisir des données alphanumériques et des unités.

Les touches de saisie de données ne sont activées que lorsque le curseur est placé sur un champ de saisie de données dans une boîte de dialogue. Leurs fonctions dépendent du type de données du champ de saisie.



Touches	Description
0...9/abc	Entre les numéros correspondants (dans les champs de saisie numériques) ou les caractères correspondants (champs de saisie de caractères).
.	Insère une virgule (champs de saisie numériques) ou un point (champs de saisie de caractères) à la position du curseur. Il n'est pas permis d'utiliser plusieurs virgules consécutives.
+/-	Change le signe d'un paramètre numérique. Insère un tiret à la position du curseur dans le cas d'un paramètre alphanumérique.
Clés d'unité	Sélectionne une unité et en détermine la valeur absolue, ou change l'unité, c.-à-d. qu'il déclenche un recalcul sans changer la valeur absolue. La fonction dépend du temps où la touche UNIT est utilisée durant la saisie du paramètre (consulter Chapitre 4.4.5, "Utilisation des unités" , à la page 104). Pour les valeurs sans unités, la touche X1 équivaut à ENTER. Elle confirme l'entrée précédente et désactive le champ de saisie.
_	Ajoute un vide dans un champ de saisie de caractères.
*... #	Entre des caractères spéciaux. Bascule entre les caractères disponibles si une touche est pressée à plusieurs reprises dans une ligne.
A <-> a	Bascule entre les lettres majuscules et minuscules.
A, B, C, D, E, F	Entre des valeurs hexadécimales. Les lettres attribuées par les touches sont automatiquement activées lorsqu'un champ de saisie avec une valeur hexadécimale est activé.

INSERT

Bascule entre le mode d'insertion et le mode de remplacement (consulter aussi [Chapitre 4.4.4, "Saisie d'une valeur"](#), à la page 102).

BACKSPACE

Efface le dernier caractère avant la position du curseur ou la séquence de caractères sélectionnée.

ENTER

Appuyer sur le bouton rotatif produit le même effet.

- Conclut l'entrée des entrées sans dimension. Pour les autres entrées, cette touche peut être utilisée au lieu de la touche d'unité par défaut. La nouvelle valeur est acceptée.
- Confirme ("OK") et ferme les fenêtres ouvertes.
- Sélectionne le bouton par défaut ou un bouton ayant le focus dans la boîte de dialogue.
- Active le mode de modification pour la zone active dans une boîte de dialogue s'il est actif.
- Active ou désactive l'option sélectionnée de la zone active dans une boîte de dialogue si le mode de modification est activé.
- Ouvre le prochain niveau de menu.

2.1.6 Bouton rotatif et touches de navigation

Le bouton rotatif et les touches fléchées sont des éléments de commande alternative pour la variation des données et la navigation dans l'interface utilisateur graphique.

**BOUTON ROTATIF**

Le bouton rotatif a plusieurs fonctions :

- Augmentation (sens horaire) ou diminution (sens antihoraire) des valeurs numériques avec un pas de largeur prédéfinie dans le mode de modification
- Déplacement du curseur, par exemple vers un bloc fonctionnel dans le schéma fonctionnel
- Défilement dans les listes, tableau ou arborescences
- Action similaire à la touche ENTER lorsqu'il est pressé.
- Déplacement de la barre de sélection dans les zones actives (par exemple les listes), si le mode de modification est activé.

Note : Faire tourner ou presser le bouton rotatif équivaut à appuyer sur les touches UP et DOWN ou la touche ENTER du pavé numérique.

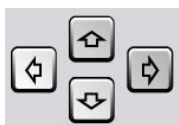
**TOUCHES DE NAVIGATION**

Les touches de navigation sont 4 touches fléchées qui sont utilisées pour la navigation, en alternative au bouton rotatif.

TOUCHES UP/ DOWN Les touches fléchées haut et bas permettent :

- d'augmenter ou de diminuer le paramètre de l'appareil dans une boîte de dialogue de modification numérique.
- de faire défiler verticalement une liste, une fenêtre ou une boîte de dialogue.

TOUCHES LEFT/ RIGHT Les touches fléchées gauche et droite permettent :

- de déplacer le curseur en avant et en arrière dans une boîte de dialogue de modification alphanumérique.
- de faire défiler horizontalement une liste, une fenêtre ou une boîte de dialogue.

2.1.7 Connecteurs du panneau avant

Les connecteurs d'entrée et sortie I/Q et plusieurs connecteurs d'interface supplémentaire sont situés sur le panneau avant. Les connecteurs qui sont attribués aux deux chemins sont marqués avec la lettre correspondante c.-à-d. A ou B. Les interfaces non marquées affectent les deux chemins.

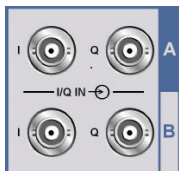

I/Q IN

Les entrées I et Q du signal de bande de base analogique externe (option R&S AMU-B17, entrée de bande de base).

Pour plus d'informations, consulter :

- chapitre « Sources de données et de signal en bande de base » du guide d'utilisation
- chapitre « Menu de configuration de l'entrée de bande de base » du guide d'utilisation.

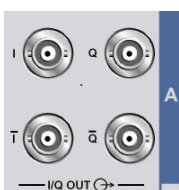

I/Q OUT A/B

Sortie directe ou différentielle (non-inverseuse) du signal analogique I/Q (option R&S AMU-B16, différentielle de bande de base).

Pour plus d'informations, consulter :

- chapitre « Sources de données et de signal en bande de base » du guide d'utilisation
- chapitre « Menu de configuration de l'entrée de bande de base » du guide d'utilisation.



HORLOGE

Signal pour le chemin A seulement.

Entrée pour le signal d'horloge externe (horloges à bits ou à symboles, horloge à symboles multiples) pour la synchronisation du signal de données externe en cas de modulation multivalente. L'extrémité active peut être configurée.

Sortie du signal d'horloge (horloges à bits ou à symboles) dans le mode interne.



DONNÉES

Signal pour le chemin A seulement.

Entrée pour le signal externe de données en série en cas de modulation numérique.

Sortie du signal de données en série en cas de modulation numérique.

Pour plus d'informations, consulter :

- chapitre « Sources de données et de signal en bande de base » du guide d'utilisation
- chapitre « Menu de configuration de l'entrée de bande de base » du guide d'utilisation.



DÉCLENCHEMENT 1

Entrée pour le déclenchement des modulations numériques, standards et arbitraires.

Pour plus d'informations, consulter le chapitre « Configuration de l'entrée de l'horloge de déclenchement globale » du guide d'utilisation.



USB

Interfaces USB (bus série universel) de type A (USB hôte).

- Connexion de périphériques comme une souris et un clavier
- Connexion d'une clé USB pour la transmission de fichiers
- Mise à jour du microprogramme

Note :

Des interfaces USB supplémentaires sont disponibles sur le panneau arrière :

- 2 interfaces de type A (USB 1.1 et USB 2.0)
- 1 interface de type B (périphérique USB pour la transmission de données)

Voir aussi [Chapitre 2.4.1, "Connexion de périphériques USB"](#), à la page 32.



MARKER 1A, 2A

Sorties 1 et 2 pour le déclenchement et la commande de périphériques externes avec des signaux de marquages définis par l'utilisateur.

L'appareil fournit quatre sorties pour les signaux de marquage. Les signaux de marquage 1 à 3 sont attribués de façon permanente aux sorties ; le signal de marquage 4 peut être acheminé à l'une des quatre sorties USER. L'affectation est comme suit :

Chemin A

- Marqueur 1,2: connecteurs BNC MARKER 1A/2A du panneau avant, ou du panneau arrière.
- Marqueur 3: broche MARKER 3A du connecteur AUX I/O du panneau arrière.
- Marqueur 4: broches du connecteur BNC USER 1 ou USER 2/3/4 du connecteur AUX I/O du panneau arrière.

Chemin B

- Marqueur 1: sortie MARKER 1B/2B du panneau arrière.
- Marqueur 3: broche MARKER 3B du connecteur AUX I/O du panneau arrière.
- Marqueur 4: broches du connecteur BNC USER 1 ou USER 2/3/4 du connecteur AUX I/O du panneau arrière.

Pour plus d'informations, consulter le chapitre « Configuration de l'entrée de l'horloge de déclenchement globale » du guide d'utilisation.

2.2 Aperçu du panneau arrière

Cette section donne une vue d'ensemble des connecteurs du panneau arrière de l'appareil. Chaque connecteur est brièvement décrit et des références renvoyant aux chapitres contenant des informations détaillées sont données. Se référer à la fiche technique pour les données techniques des connecteurs.

Si le connecteur d'un appareil à double chemin est disponible pour un chemin seulement (par exemple le chemin A) ou pour l'un des deux chemins (A ou B), une remarque est inscrite dans la description abrégée.



Pour plus d'informations, consulter la description correspondante dans le guide d'utilisation.



Fig. 2-2 : vue du panneau arrière

2.2.1 Description des connecteurs



CONNECTEUR DE RÉSEAU LOCAL

Interface Ethernet

- Pour intégrer les générateurs de signaux dans un réseau
- Commande à distance du générateur de signaux
- Entrée de données asynchrones externes
- Accès à distance au générateur de signaux
- Mise à jour du microprogramme

Voir aussi :

- [Chapitre 2.6, "Configuration d'une connexion réseau \(LAN\)"](#), à la page 36
- chapitre « Notions de base sur la commande à distance » du guide d'utilisation

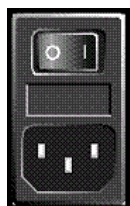

ALIMENTATION EN COURANT ALTERNATIF ET INTERRUPTEUR D'ALIMENTATION

Lorsque le R&S AMU est connecté à la source d'alimentation en courant alternatif, il reconnaît automatiquement les valeurs nominales pour la tension appliquée (voir la plaque signalétique pour obtenir des informations sur les valeurs nominales). Il n'est pas nécessaire de régler la tension manuellement ou de changer les fusibles.

L'interrupteur d'alimentation possède deux positions :

- **0**
L'appareil est débranché de l'alimentation secteur.
- **I**
L'appareil est sous tension. Soit il est prêt à fonctionner (STANDBY), soit il est en mode de fonctionnement, selon la position de l'interrupteur ON/STANDBY situé à l'avant de l'appareil.

Voir aussi la fiche technique et consulter [Chapitre 2.3.3, "Connexion de l'appareil à la source d'alimentation en courant alternatif"](#), à la page 28.



I/Q IN A/B

Entrée du signal de modulation analogique externe pour la modulation I/Q (indépendant pour les chemins A et B).

Entrées du signal de bande de base analogique externe (option R&S AMU-B17, entrée de bande de base).

Connecteurs du panneau arrière des chemins A et B (option R&S AMU-B81).

Cette option est recommandée si l'appareil est installé dans un bâti de 19 po. L'installation de l'appareil dans un bâti de 19 po nécessite un adaptateur de bâti ou un adaptateur pour des glissières télescopiques (voir la fiche technique pour avoir la référence de commande).

Pour plus d'informations, consulter le chapitre « Sources de données et de signaux en bande de base » et « Configuration I/Q » et dans le guide d'utilisation.

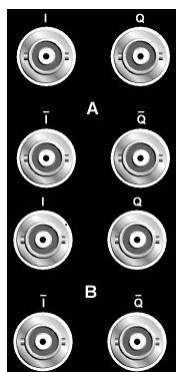

I/Q OUT, I/Q BAR OUT

(chemins A ou B)

Sortie directe ou différentielle (non-inverseuse) du signal analogique I/Q. L'option R&S AMU-B16 est nécessaire pour la sortie différentielle.

Si l'appareil est installé dans un bâti de 19 po, il est recommandé d'utiliser les connecteurs des chemins A et B à l'arrière (option R&S AMU-B81). L'installation de l'appareil dans un bâti de 19 po nécessite un adaptateur de bâti ou un adaptateur pour des glissières télescopiques (voir la fiche technique pour avoir la référence de commande).

Voir aussi « Configuration de sortie I/Q numérique » du guide d'utilisation.

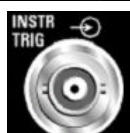

INSTR TRIG

Les connecteurs INSTR TRIG sont réservés pour de futures extensions.



RESERVE

Le connecteur RESERVE est réservé pour de futures extensions.

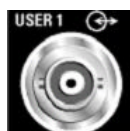

USER

Entrée/sortie pour des signaux paramétrables de déclenchement et de commande.

Les signaux suivants peuvent être appliqués sur le connecteur :

- Marqueur 4
- Signal de sortie d'horloge (bits ou symboles)
- Sortie de mode porteuse
- Marqueur sans signal (vide)

Note : À l'exception du signal de sortie d'horloge, les signaux de déclenchement et de commande s'appliquent aux deux chemins.

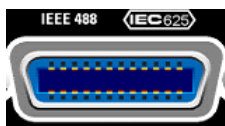

CEI 625/IEEE 488

Interface de bus CEI (IEEE 488) pour la commande à distance de l'appareil.

Voir aussi le [Chapitre A.1, "Interface du bus GPIB"](#), à la page 125 et le chapitre « Notions de base sur la commande à distance » du guide d'utilisation.

Note : Toujours brancher les câbles connectés au bus CEI sur un appareil ou un contrôleur, afin d'éviter les interférences électromagnétiques (IEM) causées par les circuits ouverts.



MARKER 1A/2A, 1B/2B

Sorties 1 et 2 pour le déclenchement et la commande de périphériques externes avec des signaux de marquages définis par l'utilisateur.

L'appareil fournit quatre sorties pour les signaux de marquage. Les signaux de marquage 1 à 3 sont attribués de façon permanente aux sorties ; le signal de marquage 4 peut être acheminé à l'une des quatre sorties USER (voir "[MARKER 1A, 2A](#)" à la page 19). L'affectation est comme suit :

Chemin A

- Marqueur 1,2: connecteurs BNC MARKER 1A/2A du panneau avant, ou du panneau avant.
- Marqueur 3: broche MARKER 3A du connecteur AUX I/O du panneau arrière.
- Marqueur 4: broches du connecteur BNC USER 1 ou USER 2/3/4 du connecteur AUX I/O du panneau arrière.

Chemin B

- Marqueur 1,2: sortie MARKER 1B/2B du panneau arrière.
- Marqueur 3: broche MARKER 3B du connecteur AUX I/O du panneau arrière.
- Marqueur 4: broches du connecteur BNC USER 1 ou USER 2/3/4 du connecteur AUX I/O du panneau arrière.

Si l'appareil est installé dans un bâti de 19 po, il est recommandé d'utiliser les connecteurs des chemins A et B à l'arrière (option R&S AMU-B81). L'installation de l'appareil dans un bâti de 19 po nécessite un adaptateur de bâti ou un adaptateur pour des glissières télescopiques (voir la fiche technique pour avoir la référence de commande).

Note : Les sorties MARKER 1A et 2A sont prévues pour de futures mises à niveau (option R&S AMU-B81).

Pour plus d'informations, consulter le chapitre « Configuration de l'entrée de l'horloge de déclenchement globale » du guide d'utilisation.

Voir aussi [Chapitre 2.3.2, "Positionnement et montage de l'appareil"](#), à la page 27.

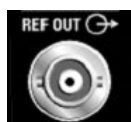

REF OUT

Sortie du signal de référence interne.

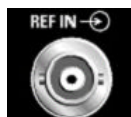

REF IN

Entrée du signal de référence externe.

La référence externe est utilisée pour les deux chemins.

**DATA IN/OUT**

Entrée/sortie du signal d'horloge.

Les connecteurs du panneau arrière des chemins A et B (option R&S AMU-B81).

Cette option est recommandée si l'appareil est installé dans un bâti de 19 po. L'installation de l'appareil dans un bâti de 19 po nécessite un adaptateur de bâti ou un adaptateur pour des glissières télescopiques (voir la fiche technique pour avoir la référence de commande).

DATA IN Entrée pour le signal externe de données en série en cas de modulation numérique (chemin A). L'extrémité active peut être configurée (chemin A seulement).

DATA OUT Sortie des données en série en cas de modulation numérique (chemin A).

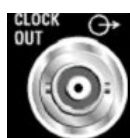
**CLOCK OUT**

Entrée du signal d'horloge interne.

Ce connecteur est utilisé pour le chemin A seulement. Le signal d'horloge interne du chemin B peut être émis en sortie sur l'une des interfaces USER.

**CLOCK IN/OUT**

Entrée/sortie du signal d'horloge.

Les connecteurs du panneau arrière des chemins A et B (option R&S AMU-B81).

Cette option est recommandée si l'appareil est installé dans un bâti de 19 po. L'installation de l'appareil dans un bâti de 19 po nécessite un adaptateur de bâti ou un adaptateur pour des glissières télescopiques (voir la fiche technique pour avoir la référence de commande).

CLOCK IN Entrée CLOCK IN du signal d'horloge externe (horloge à bits ou à symboles, horloge à symboles multiples) pour la synchronisation du signal de données externe en cas de modulation multivalente. L'extrémité active peut être configurée (chemin A seulement).

CLOCK OUT Sortie CLOCK OUT du signal d'horloge (bits ou symboles) interne (chemin A). Le signal d'horloge interne du chemin B peut être émis en sortie sur l'une des interfaces USER.

**MONITEUR**

Connecteur du moniteur externe (consulter [Chapitre 2.4.2, "Connexion d'un moniteur"](#), à la page 34).

Pour une description détaillée de ce connecteur, consulter [Chapitre A.3, "Connecteur de moniteur \(MONITOR\)"](#), à la page 128.

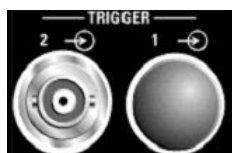
**DÉCLENCEMENT 1 / 2**

DÉCLENCEMENT 2: entrée pour le déclenchement externe des modulations numériques, standards et arbitraires.

L'entrée de déclenchement est commutable au chemin A ou au chemin B.

Voir aussi « Configuration de l'entrée d'horloge pour le déclenchement global ».

AUX I/O

Entrée/Sortie parallèle des signaux de données, ainsi que des signaux du déclencheur réglable et les signaux de commande de la bande de base. Entrée du déclencheur de l'appareil.

L'affectation de l'interface AUX I/O et des broches USER peut être configurée en allant à "Setup > Global Trigger/Clock/External Inputs" et "Setup > USER Marker / AUX I/O Settings".

Utiliser ces boîtes de dialogue pour configurer l'allocation arbitraire des broches aux chemins A ou B aussi.

Note : Un accessoire est disponible pour adapter l'interface AUX I/O aux connecteurs BNC coaxiaux (R&S AMU-Z5, voir la fiche technique).

Pour une description détaillée du connecteur AUX I/O, consulter [Chapitre A.2, "Connecteur AUX I/O"](#), à la page 126.

**BERT**

Entrée de données, horloge et signaux de commande pour les mesures du taux d'erreur de bits et de blocs pour des niveaux allant de 0,0128 à 1,998V.

**ENTRÉE USB**

Interface USB (bus série universel) de type B (périphérique USB).

Cette interface est réservée pour de futures extensions.

Note :

Des interfaces USB supplémentaires sont fournies :

- 2 interfaces de type A (USB maître) sur le panneau avant
- 2 interfaces de type A (USB 1.1 et USB 2.0) à l'arrière

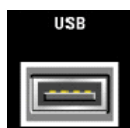
**CONNECTEURS USB DE TYPE A**

Interfaces USB (bus série universel) de type A (USB 1.1 et USB 2.0 hôtes).

- Connexion de périphériques comme une souris, un clavier, etc.
- Connexion d'une clé USB pour la transmission de fichiers
- Mise à jour du microprogramme

Des interfaces USB supplémentaires de type A sont disponibles sur le panneau avant.

Voir aussi [Chapitre 2.4.1, "Connexion de périphériques USB"](#), à la page 32.

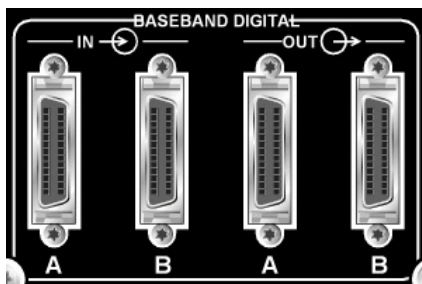
BASEBAND DIGITAL IN/OUT

Interface numérique :

- Entrée du signal I/Q numérique externe (BBIN) pour la modulation numérique (option R&S AMU-B17, entrée de bande de base [numérique/analogique]).
- Sortie du signal I/Q numérique (BBOUT) (option de sortie I/Q numérique R&S AMU-B18 Digital I/Q Out).

Note : Une entrée de signal I/Q numérique supplémentaire nécessite une deuxième option R&S AMU-B17, entrée de bande de base (numérique/analogique). De même, les appareils à double chemin nécessitent une deuxième option pour la sortie I/Q numérique (option R&S AMU-B18, sortie numérique I/Q).

Les interférences électromagnétiques peuvent perturber le flux de données numériques. Prendre des précautions en respectant les consignes de sécurité CEM recommandées par Rohde&Schwarz (consulter "[Risque de décharge électrostatique](#)" à la page 26).

2.3 Mise en service

Cette section décrit les étapes fondamentales de la mise en service initiale du R&S AMU.

AVERTISSEMENT

Risque d'électrocution

Ne pas ouvrir le boîtier de l'instrument. En règle générale, l'utilisation normale de l'instrument ne nécessite pas l'ouverture du boîtier. Observez les consignes de sécurité générales au début de ce manuel.

AVIS

Risque d'endommagement de l'appareil

Les consignes de sécurité générales contiennent aussi des informations sur les conditions de service aptes à éviter l'endommagement de l'instrument. Des conditions de service supplémentaires sont le cas échéant décrites dans la fiche technique de l'instrument.

AVIS**Risque d'endommagement de l'appareil**

Avant d'allumer l'instrument, assurez-vous que les conditions suivantes sont réalisées :

- Le boîtier de l'instrument est fermé et toutes les vis sont serrées.
- Toutes les ouvertures prévues pour les ventilateurs sont dégagées et l'air peut circuler librement par les ouvertures d'aération. La distance minimale entre le mur et l'instrument est de 10 cm.
- L'appareil est sec et aucune trace de condensation n'est visible.
- L'appareil est posé sur un plan horizontal plat.
- La température ambiante n'est pas supérieure à la température ambiante maximale spécifiée dans la fiche technique.
- Le niveau de tous les signaux aux connecteurs d'entrée est au sein des limites spécifiées.
- Les sorties des signaux sont connectées correctement sans être surchargées.

L'appareil décrit ou les autres appareils dans le montage de test risquent d'être endommagés si ces conditions ne sont pas réalisées.

AVIS**Risque de décharge électrostatique**

Protégez la zone de travail contre les décharges électrostatiques afin de prévenir tout endommagement des composants électroniques dans les modules. Pour les détails, lisez les consignes de sécurité au début de ce manuel.

**Impact des interférences électromagnétiques (IEM) sur les résultats de mesure**

Des perturbations électromagnétiques (EMI) sont susceptibles de détériorer les résultats des mesures. Afin d'éviter les perturbations, assurez que les conditions suivantes sont réalisées :

- Utilisez des câbles à double blindage adaptés.
- N'utilisez aucun câble de connexion USB de plus de 1 m de long.
- N'utilisez que des équipements USB qui respectent les limites EMI autorisées.
- Connectez toujours un instrument ou un contrôleur à l'extrémité d'un câble de bus IEC connecté.

Les sorties et les lignes doivent être dotées de terminaisons correctes de 50 Ohms.

La connexion aux interfaces numériques ne peut se faire qu'avec le câble R&S AMU-Z6. Le câble correspondant est disponible sous la référence de pièce 1415.0201.02.

2.3.1 Déballage et vérification de l'appareil

Pour déballer le produit et vérifier si tous les éléments sont complets, procédez de la manière suivante :

1. Commencez par retirer les blocs de protection en polyéthylène placés sur les pieds arrière de l'instrument, puis retirez soigneusement les blocs sur les poignées à l'avant de l'appareil.
2. Retirez le carton ondulé qui protège l'arrière de l'instrument.
3. Déroulez soigneusement le carton ondulé qui protège les poignées à l'avant de l'instrument et retirez-le.
4. Vérifiez que tous les éléments sont bien présents en vous référant au bon de livraison et à la liste des accessoires.
5. Vérifiez que l'instrument n'est pas endommagé. En cas de problème contactez immédiatement le transporteur qui a livré le colis. Veillez dans ce cas à conserver la boîte et tous les matériaux d'emballage.



Matériaux d'emballage

Conservez tous les emballages d'origine pour éviter de détériorer les éléments de contrôle et les connecteurs si vous souhaitez renvoyer ou transporter l'appareil ultérieurement.

2.3.2 Positionnement et montage de l'appareil

Le R&S AMU est conçu pour être utilisé dans des conditions de laboratoire, soit sur un banc d'essai, soit dans un bâti, en utilisant un adaptateur de bâti (voir la fiche technique pour le numéro de pièce).

Fonctionnement sur un banc d'essai

Si le R&S AMU est utilisé sur un banc d'essai, la surface de ce dernier doit être plate. L'appareil peut être utilisé en position horizontale, reposant sur ses pieds, ou en rallongeant le pied d'appui du bas.

⚠ ATTENTION**Risque de blessure**

Les supports escamotables risquent de se replier s'ils ne sont pas dépliés complètement ou si vous faites glisser l'appareil sur le plan de travail. Rétractez ou déployez les supports entièrement pour assurer la stabilité de l'appareil et la sécurité personnelle. Pour éviter de vous blesser, ne faites jamais glisser l'appareil sur le plan de travail pendant que les supports escamotables sont dépliés.

Quand les supports escamotables sont dépliés, ne faites pas de manipulation et ne placez aucun objet sous l'appareil afin d'écartier tout risque de blessure ou de dommage matériel.

Les supports escamotables risquent de se briser s'ils sont surchargés. La charge totale exercée sur les supports escamotables en position dépliée ne doit pas dépasser 500 N.

Montage dans un bâti

Le R&S AMU peut être installé dans un bâti en utilisant un adaptateur de bâti (voir la fiche technique pour le numéro de pièce). Les instructions d'installation font partie du kit de l'adaptateur.

AVIS**Risque d'endommagement de l'appareil**

Si l'appareil est installé dans un rack, assurez-vous que les trous d'aération situés sur le panneau latéral sont dégagés afin d'éviter la surchauffe de l'appareil et l'obtention de résultats erronés.

2.3.3 Connexion de l'appareil à la source d'alimentation en courant alternatif

Le R&S AMU s'adapte automatiquement à la tension alternative fournie. Il n'est pas nécessaire de régler la tension manuellement ou de changer les fusibles. La [ALIMENTATION EN COURANT ALTERNATIF ET INTERRUPTEUR D'ALIMENTATION](#) se trouvent à l'arrière de l'appareil.

- ▶ Connecter l'appareil à la source d'alimentation en courant alternatif en utilisant le cordon d'alimentation fourni avec l'appareil.

Note : L'appareil est conforme à la norme de sécurité EN61010-1.

Ne connecter l'appareil qu'à des prises électriques dotées d'un contact de mise à la terre.

2.3.4 Démarrage de l'appareil



Arrêt de l'alimentation en courant alternatif

L'alimentation en courant alternatif peut rester opérationnelle de façon permanente afin de préserver la dernière configuration de l'appareil. L'arrêt n'est nécessaire que si l'appareil doit être complètement débranché de toutes les sources d'alimentation électrique.

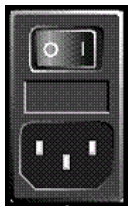

Mise en marche d'un appareil doté d'un interrupteur d'alimentation

1. [Connecter l'appareil à la source d'alimentation en courant alternatif.](#)
2. Pour allumer l'appareil, appuyer sur l'interrupteur d'alimentation principal pour le mettre en position de mise en marche I (On).
Une fois mis sous tension, l'appareil passe en [mode de veille ou en mode d'attente](#), selon l'état de la touche ON/STANDBY située sur le panneau avant de l'appareil lorsque l'appareil a été éteint la dernière fois.
3. Si l'appareil est en mode de veille c.-à-d. si la DEL jaune est allumée, appuyer sur la touche ON/STANDBY pour faire passer l'appareil au mode d'attente.

2.3.4.1 Mode de veille et mode d'attente

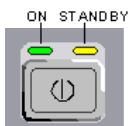

La touche ON/STANDBY se situe en bas à gauche du panneau avant.

Alterner entre mode de veille et mode d'attente

- Appuyer sur la touche ON/STANDBY pendant un court instant pour faire passer l'appareil du mode de veille au mode d'attente et vice versa.

La DEL verte gauche s'allume en mode d'attente. L'appareil est prêt à fonctionner. Tous les modules sont alimentés électriquement et le R&S AMU commence sa [procédure de démarrage](#).

La DEL jaune de droite s'allume en mode de veille. La source d'alimentation n'alimente que les circuits de l'interrupteur et de l'oscillateur thermostaté afin de préserver leur température de fonctionnement. Dans ce mode il n'est pas dangereux d'éteindre la source d'alimentation en courant alternatif et de débrancher l'appareil de la source d'alimentation électrique.

2.3.4.2 Écran de démarrage et démarrage

Après la mise sous tension, l'écran de démarrage indique pendant quelques secondes la version du BIOS installé et les caractéristiques du processeur.

L'appareil démarre le système d'exploitation, démarre le microprogramme de l'appareil et procède à un test automatique. Si la session précédente a été fermée normalement, l'appareil utilise les paramètres de la dernière utilisation.

Une fois la procédure de démarrage terminée, le schéma fonctionnel ouvert lors de la session précédente s'affiche et l'appareil est prêt à l'emploi.



Utiliser la touche de réinitialisation PRESET afin de réinitialiser l'appareil à sa configuration par défaut, si la configuration actuelle n'est plus utile.

Utiliser la boîte de dialogue "File" pour personnaliser les paramètres de démarrage.



Redémarrage de l'appareil

Appuyer sur la touche STANDBY pendant environ 5 secondes pour redémarrer l'appareil, si le logiciel s'arrête de façon inattendue.

2.3.4.3 Vérification de fonctionnement

Le générateur de signaux contrôle automatiquement les fonctions principales lorsque l'appareil est mis en marche et continuellement durant le fonctionnement.

La détection d'une erreur est indiquée par un message d'erreur "ERROR", qui s'affiche sur la ligne d'information avec une brève description de l'erreur. Appuyer sur la touche INFO pour une identification précise de l'erreur. La description de l'erreur ou des erreurs s'affiche en conséquence.

Pour plus d'informations, consulter la section « Messages d'erreur » du guide d'utilisation.

Le R&S AMU offre les fonctionnalités suivantes pour assurer le bon fonctionnement de l'appareil en plus du contrôle automatique :

- Ajustements internes
Appuyer sur la touche SETUP et sélectionner "System > Internal Adjustments" pour accéder à la boîte de dialogue afin d'appliquer et de configurer les ajustements de paramètres. Une précision de niveau maximum peut être obtenue, par exemple.
- Autotest automatique
Un autotest automatique est fourni pour les besoins de maintenance. L'autotest automatique représente une procédure de test protégée à laquelle on peut accéder si le niveau de protection 1 est désactivé.

2.3.4.4 Restauration des paramètres par défaut

Lorsque l'appareil est en marche, la configuration par défaut n'est pas activée, mais plutôt la dernière configuration de l'appareil avant qu'il n'ait été arrêté. Il est aussi recommandé d'utiliser la touche de réinitialisation PRESET pour réinitialiser l'appareil à sa configuration par défaut chaque fois qu'une nouvelle configuration est nécessaire ou chaque fois que la configuration en cours n'est plus nécessaire.

Le R&S AMU offre une conception de réinitialisation à trois étapes :

- La réinitialisation de paramètres appartenant à un standard numérique ou associés à une boîte de dialogue.
La majorité des boîtes de dialogue offrent un bouton spécial "Set to Default" qui réinitialise directement les paramètres associés à la boîte de dialogue correspondante, par exemple, tous les paramètres de modulation numérique dans la boîte de dialogue "Custom Digital Mod".

Ces paramètres sont identiques à ceux qui sont appelés en utilisant la touche PRESET key.

- Le pré réglage de l'appareil à une configuration prédéfinie
La touche PRESET appelle une configuration prédéfinie de l'appareil. Tous les paramètres et les modes de commutation sont pré réglés (même ceux des modes de fonctionnement inactifs). Les paramètres par défaut de l'appareil fournissent une base initiale reproductible pour tous les autres paramètres. Cependant, les fonctions relatives à l'intégration de l'appareil dans un montage de mesure ne sont pas modifiées, comme, par exemple l'adresse du bus GPIB ou les paramètres de la source de l'oscillateur de référence.
Il est possible de pré régler les paramètres des deux chemins de l'appareil séparément (voir la section « Pré réglage des commandes ») en mode de commande à distance.
- Le pré réglage de l'appareil à la configuration d'usine
L'appareil peut aussi être forcé à charger sa configuration d'usine par défaut. Pour accéder à la boîte de dialogue correspondante, appuyer sur la touche SETUP et sélectionner la "Réinitialisation à la configuration d'usine".
Pour plus d'information et un aperçu des paramètres affectés par la fonction de réinitialisation à la configuration d'usine, consulter la section « Réinitialisation à la configuration d'usine » du guide d'utilisation.

Aperçu des plus importante configurations de pré réglages

La liste suivante donne un aperçu des pré réglages des paramètres les plus importants du générateur. Les autres pré réglages peuvent être retrouvée dans les tableaux de pré réglages des menus individuels et les informations d'accompagnement des commandes à distance.

- "Reference frequency" = Interne ; ajustement désactivé
- "Offsets" = 0
- "Modulations State" = désactivé

Paramètres non affectés par la touche de pré réglage PRESET

- Paramètres de la fréquence de référence (menu "Oscillateur de référence ")
- Paramètres de puissance (menu ("Niveau/FEM ")
- Paramètres réseau (menu ("Configuration ")
- Adresse GPIB (menu ("Configuration ")
- Le mot de passe et les paramètres protégés par des mots de passe (menu ("Configuration ")
- Démarrer/arrêter la mise à jour de l'interface utilisateur graphique (menu ("Configuration ")
- Paramètres d'affichage et de clavier (menu ("Configuration ")



Les configurations définies par l'utilisateur peuvent être enregistrées et utilisées dans la boîte de dialogue "File".

2.3.5 Mise à l'arrêt de l'appareil

Procéder comme décrit ci-dessous pour éteindre le R&S AMU.

AVIS

Risque de perte de données

La mise à l'arrêt de l'appareil en utilisant l'interrupteur du panneau arrière ou en débranchant le cordon d'alimentation, entraîne la perte de la configuration actuelle de l'appareil. Par ailleurs, les données relatives au programme peuvent être perdues.

Appuyer sur la touche ON/STANDBY en premier pour fermer l'application correctement.

1. Appuyer sur la touche ON/STANDBY pour sauvegarder la configuration actuelle, arrêter le système d'exploitation et mettre l'appareil au mode de veille.
La DEL jaune doit être allumée.
2. Pour mettre couper l'alimentation en tension, mettre l'interrupteur d'alimentation à la position 0 (arrêt).
Aucune des DEL du panneau avant ne doit être allumée.

2.4 Connexion d'accessoires externes

Les ports USB équivalents situés sur les panneaux avant ou arrière du R&S AMU peuvent être utilisés pour connecter une variété d'accessoires correspondants.

De plus, l'appareil fournit des interfaces pour la connexion d'un moniteur et l'intégration dans un réseau (voir [Chapitre 2.4.2, "Connexion d'un moniteur"](#), à la page 34 et [Chapitre 2.6.1, "Connexion de l'appareil à un réseau"](#), à la page 37).

2.4.1 Connexion de périphériques USB

Les interfaces USB sur les panneaux avant et arrière (en option) du R&S AMU permettent de connecter des périphériques USB directement à l'appareil. Ce nombre peut être augmenté si nécessaire en utilisant des concentrateurs USB. Vu le grand nombre de périphériques USB disponibles, il n'y a presque aucune limite aux extensions possibles avec le R&S AMU.

La liste suivante présente différents périphériques USB pouvant être utiles :

- clé USB pour faciliter le transfert de données depuis ou vers un ordinateur (par exemple, les mises à jour des microprogrammes)
- lecteurs de CD-ROM pour faciliter l'installation des applications de l'environnement de démarrage
- clavier ou souris pour faciliter la saisie de données, commentaires, noms de fichiers, etc.

- imprimante pour l'impression des résultats des mesures
- capteurs de puissance, comme par exemple ceux de la famille NRP Zxy

L'installation de périphériques USB est facile sous Windows XP, car tous les périphériques USB sont prêts à tourner. Une fois un périphérique branché sur l'interface USB, Windows XP recherche automatiquement le pilote correspondant.

Si Windows XP ne trouve pas le bon pilote, une fenêtre s'affiche pour demander le chemin qui renvoie vers le logiciel pilote. Si le logiciel pilote se trouve sur un CD, connecter le lecteur CD-ROM USB à l'appareil avant de continuer.

Lorsqu'un périphérique USB est déconnecté du R&S AMU, Windows XP détecte automatiquement le changement de configuration matérielle et désactive le pilote correspondant.

Tous les périphériques USB peuvent être connectés ou déconnectés de l'appareil en cours de fonctionnement.

Connexion d'une clé USB ou d'un lecteur de CD-ROM

Lorsque l'installation d'une clé USB ou d'un lecteur de CD-ROM réussit, Windows XP vous informe que le périphérique est prêt à l'emploi. Le périphérique est disponible en tant que nouveau lecteur ("D:") et s'affiche dans l'Explorateur Windows. Le nom du lecteur dépend du fabricant.

Connexion d'un clavier

Le clavier est détecté automatiquement après la connexion. La langue d'entrée par défaut est l'anglais "English – US".

Aller au menu "Start > Control Panel > Keyboard "ou "Regional and Language Options" de Windows XP pour configurer les propriétés du clavier. Pour accéder à Windows XP, appuyer sur la touche Windows sur le clavier externe.

Connexion d'une souris

La souris est détectée automatiquement à la connexion.

Aller au menu "Start > Control Panel > Mouse "de Windows XP pour configurer les propriétés de la souris. Pour accéder à Windows XP, appuyer sur la touche Windows du clavier externe.

Connexion d'une imprimante

Lors de l'impression d'un fichier, l'appareil vérifie si une imprimante est connectée et en marche, et si le pilote d'imprimante approprié est installé. Si nécessaire, l'installation du pilote d'imprimante est lancée en utilisant l'assistant d'ajout d'imprimante "Add Printer" de Windows XP. Le pilote d'imprimante n'a besoin d'être installé qu'une seule fois.

Des mises à jour des versions du pilote ou de nouveaux pilotes peuvent être chargés à partir d'un disque d'installation, d'une clé USB ou d'un autre support de stockage externe. Si l'appareil est intégré dans un réseau, les données du pilote peuvent être installées à partir d'un répertoire réseau. Utiliser l'assistant "Add Printer "du menu "Start > Settings

> Printer and Faxes" pour installer le pilote. Pour accéder à Windows XP, appuyer sur la touche Windows sur le clavier externe.

2.4.2 Connexion d'un moniteur

Un moniteur externe équipé d'une interface analogique peut être branché au connecteur MONITOR situé sur le panneau arrière de l'appareil. Par défaut, le connecteur du moniteur externe est désactivé et doit être activé avant l'utilisation.



Connexion de périphériques externes

Avant de connecter un périphérique externe quelconque, comme un moniteur, s'assurer que l'appareil est arrêté (ou en mode de veille). Sinon, l'appareil risque de mal fonctionner. Ceci ne s'applique pas aux périphériques USB.

1. Arrêter l'appareil .

Aucune des DEL du panneau avant ne doit être allumée.

2. Brancher le câble du moniteur au connecteur MONITOR situé sur le panneau arrière de l'appareil.

3. Démarrer l'appareil .

La DEL verte doit être allumée.

Le moniteur externe est détecté.

La totalité de l'écran de l'appareil, y compris la barre d'état, le schéma fonctionnel et Winbar, s'affiche aussi sur le moniteur. Aucun réglage supplémentaire n'est nécessaire.

L'interface du moniteur MONITOR est décrite en « Annexe A : Interfaces matérielles » du guide d'utilisation.

2.5 Système d'exploitation Windows

L'appareil contient le système d'exploitation Windows, qui a été configuré conformément aux caractéristiques et aux besoins de l'appareil. Pour assurer le bon fonctionnement du logiciel de l'appareil, certaines règles doivent être respectées concernant le système d'exploitation.

AVIS**Utilisation de logiciels commerciaux avec l'appareil**

Le système d'exploitation de l'appareil est Windows XP. Il est donc possible d'installer des logiciels additionnels sur l'appareil. Toutefois, l'installation et l'utilisation de tels logiciels risque de perturber le fonctionnement de l'appareil. Nous recommandons donc de n'exécuter que les programmes agréés par Rohde & Schwarz pour leur compatibilité avec le logiciel de l'appareil.

Les pilotes et les programmes utilisés sous Windows-XP sont adaptés à l'appareil. Les logiciels existants sur l'instrument ne doivent être modifiés que par les mises à jour publiées par Rohde & Schwarz.

Les logiciels suivants ont été testés :

- R&S Power Viewer – wattmètre virtuel pour l'affichage des résultats du capteur de puissance R&S NRP-Zxx
- Bureau à distance de Windows XP
- Symantec Norton AntiVirus – logiciel anti-virus

Dans certains cas, l'utilisation de ces programmes peut affecter la performance de l'instrument.

2.5.1 Protection contre les virus

Les utilisateurs doivent prendre les mesures appropriées pour protéger leurs appareils contre les virus. Outre l'utilisation de paramètres de pare-feu efficaces et l'analyse régulière de tous les périphériques de stockage amovibles utilisés avec l'appareil R&S, il est aussi recommandé d'installer un logiciel antivirus sur l'appareil. Bien que Rohde & Schwarz NE RECOMMANDE PAS l'exécution d'un logiciel antivirus en arrière-plan (mode de surveillance en temps réel « on-access ») sur les appareils fonctionnant dans un environnement Windows, car cela pourrait diminuer les performances de l'appareil, il recommande de l'exécuter durant les heures non critiques.

Pour plus de détails et des recommandations, consulter le livre blanc « Protection contre les programmes malveillants » de R&S disponible sur <http://www.rohde-schwarz.com/appnote/1EF73>.

2.5.2 Service Packs et mises à jour

Microsoft crée régulièrement des mises à jour de sécurité et des correctifs pour protéger les systèmes d'exploitation Windows. Ces mises à jour et correctifs sont distribués via le site Web Microsoft Update et les serveurs de mise à jour qui lui sont associés. Les appareils utilisant Windows, spécialement ceux qui sont connectés à un réseau, doivent être mis à jour régulièrement.

Pour plus de détails et d'informations sur la configuration des mises à jour automatiques, consulter le livre blanc « Protection contre les programmes malveillants » de R&S disponible sur <http://www.rohde-schwarz.com/appnote/1EF73>).

Les changements de configuration du système ne sont nécessaires que si des périphériques comme un clavier ou une imprimante sont installés ou si la configuration réseau n'est pas conforme avec les paramètres par défaut (voir [Chapitre 2.6.1, "Connexion de l'appareil à un réseau"](#), à la page 37). Une fois le R&S AMU mis en marche, le système d'exploitation démarre et le microprogramme de l'appareil démarre automatiquement.

2.5.3 Ouverture de session (Login)

Windows XP nécessite que les utilisateurs s'identifient en saisissant un nom d'utilisateur et un mot de passe dans une fenêtre d'ouverture de session. L'appareil fournit une fonction de connexion automatique installée en usine, c.-à-d. que l'identification est exécutée automatiquement en arrière-plan. L'identifiant utilisé pour la connexion automatique possède des droits d'administrateur, si bien que des installations d'imprimante et réseau sont possibles. Le nom d'utilisateur et le mot de passe sont "instrument".

2.5.4 Accès au menu Démarrer

Le menu Démarrer "Start" de Windows XP permet d'accéder aux fonctionnalités et programmes installés de Windows XP. Pour accéder au menu Démarrer "Start", appuyer sur la touche Windows ou sur la combinaison de touches CTRL + ESC sur le clavier.

Toutes les configurations système nécessaires peuvent être faites en utilisant le menu "Start > Control Panel "(consulter le manuel de Windows XP et la description du matériel pour connaître la configuration nécessaire).



Accès au système d'exploitation

Pour accéder au système d'exploitation, un clavier externe et/ou une souris doivent être connectés. Windows XP possède un clavier virtuel, affiché sur l'écran, qui peut être utilisé rien qu'avec la souris, ce qui permet ainsi d'utiliser l'analyseur avec la souris. Un clavier externe est tout de même recommandé pour la saisie en volume.

Mode d'économie d'énergie

Le mode d'économie d'énergie est configuré par défaut sur l'appareil. Le disque dur passe au mode d'économie d'énergie s'il n'est pas utilisé pendant 30 minutes. Le mode d'économie d'énergie est interrompu dès que le disque dur est sollicité de nouveau.

2.6 Configuration d'une connexion réseau (LAN)

Le R&S AMU possède une interface réseau et peut être connecté à un réseau Ethernet local. Si les privilèges appropriés ont été assignés par l'administrateur réseau et si la configuration du pare-feu de Windows XP a été configurée à cet effet, l'interface peut être utilisée, par exemple pour :

- transférer des données entre un contrôleur et le testeur, par exemple pour exécuter un programme de commande à distance. Voir le chapitre "Commande à distance"

- accéder ou contrôler la mesure à partir d'un ordinateur distant en utilisant l'application « Remote Desktop » (ou un outil similaire).
- connecter des périphériques réseau externes (imprimantes par exemple)
- transférer des données à partir et vers un ordinateur distant, par exemple en utilisant des dossiers réseau

Cette section explique comment configurer l'interface réseau. Elle contient deux rubriques :

- [Chapitre 2.6.1, "Connexion de l'appareil à un réseau"](#), à la page 37
- [Chapitre 2.6.2, "Attribution d'une adresse IP"](#), à la page 38



LXI

Le R&S AMU est conforme à la norme LXI classe C. La norme LXI permet d'avoir un accès direct aux paramètres réseau décrits ci-dessous.



Accès au système d'exploitation

Pour accéder au système d'exploitation, un clavier externe et/ou une souris doivent être connectés. Windows XP possède un clavier virtuel, affiché sur l'écran, qui peut être utilisé rien qu'avec la souris, ce qui permet ainsi d'utiliser l'analyseur avec la souris. Un clavier externe est tout de même recommandé pour la saisie en volume.

2.6.1 Connexion de l'appareil à un réseau

Il existe deux méthodes pour établir une connexion réseau local sur l'appareil :

- une connexion réseau non dédiée (Ethernet) de l'appareil vers un réseau existant à l'aide d'un câble réseau ordinaire de type RJ-45. Une adresse IP est attribuée à l'appareil, qui peut coexister avec un ordinateur et d'autres hôtes sur le même réseau.
- une connexion réseau dédiée (point à point) entre l'appareil et un seul ordinateur à l'aide d'un câble réseau (inverseur) de type RJ-45. L'ordinateur doit être équipé d'un adaptateur de réseau et il est directement connecté à l'appareil. L'utilisation de concentrateurs, de commutateurs ou de passerelles n'est pas nécessaire, même si le transfert de données se fait à l'aide du protocole TCP/IP. Des adresses IP doivent être attribuées à l'appareil et à l'ordinateur, voir [Chapitre 2.6.2, "Attribution d'une adresse IP"](#), à la page 38.

Le R&S AMU utilise des adresses IP du type 192.168.xxx.yyy, où xxx et yyy peuvent avoir des valeurs allant de 1 à 254 ; le masque de sous-réseau est toujours 255.255.255.0.

AVIS

Risque de panne du réseau

Avant de connecter l'appareil au réseau ou de configurer le réseau, veuillez contacter votre administrateur réseau. Les erreurs peuvent avoir des répercussions sur l'ensemble du réseau.

- ▶ Pour établir une connexion réseau non dédiée, connecter un câble RJ-45 du commerce à l'un des ports réseau.
Pour établir une connexion dédiée, connecter un câble RJ-45 (inverseur) entre l'appareil et un seul ordinateur.

Si l'appareil est connecté au réseau local, Windows XP détecte automatiquement la connexion réseau et active les pilotes nécessaires.

La carte réseau peut être utilisée avec une interface de 10 Mb/s de type Ethernet IEEE 802.3 ou de 100 Mb/s de type Ethernet IEEE 802.3u.

2.6.2 Attribution d'une adresse IP

Selon les capacités du réseau, les informations relatives à l'adresse TCP/IP de l'appareil peuvent être obtenues de différentes façons.

- Si le réseau prend en charge la configuration TCP/IP dynamique en utilisant le protocole DHCP (Dynamic Host Configuration Protocol), toutes les informations d'adresse peuvent être attribuées automatiquement.
- Si le réseau ne prend pas en charge le protocole DHCP, ou si l'appareil est configuré pour utiliser une configuration TCP/IP alternative, l'adresse doit être configurée manuellement.

L'appareil est configuré par défaut pour utiliser une configuration TCP/IP dynamique et obtenir toutes les informations de l'adresse IP automatiquement. Ceci veut dire que la connexion physique au réseau local peut être établie sans risques, même sans configurer l'appareil au préalable.

AVIS

Risque d'erreurs du réseau

Les erreurs de connexion peuvent affecter l'ensemble du réseau. Si le réseau ne prend pas en charge le protocole DHCP, ou si la configuration TCP/IP dynamique est désactivée, des informations d'adresse IP valide doivent être configurées avant de connecter l'appareil au réseau local. Contacter votre administrateur de réseau pour obtenir une adresse IP valide.

Configuration manuelle de l'adresse IP

1. Contacter l'administrateur réseau pour obtenir une adresse IP et un masque de sous-réseau pour le R&S AMU et pour obtenir l'adresse IP de la passerelle par défaut. Si nécessaire, demander aussi le nom de domaine DNS et les adresses IP des serveurs DNS et WINS du réseau. En cas d'utilisation de plus d'un connecteur de réseau local, il faudra des informations d'adresses différentes pour chaque connecteur.
2. Appuyer sur la touche "Windows" pour accéder au système d'exploitation.
3. Ouvrir le "Control Panel" en sélectionnant "Start > Settings > Control Panel".
4. Sélectionner "Network Connections".

5. Cliquer avec le bouton droit sur "Local Area Connection" et sélectionner "Properties" sur le menu contextuel, ou cliquer sur "Local Area Connection" puis "File > Properties".
6. Sur l'onglet "Général", cliquer sur "Internet Protocol (TCP/IP)" et sélectionner ensuite "Properties".
7. Sélectionner "Use the following IP address" et saisir les informations de l'adresse IP telles que fournies par l'administrateur réseau.
8. Si nécessaire, "Use the following DNS server addresses" peut être sélectionné pour utiliser des adresses DNS spécifiques.

Pour plus d'informations, consulter l'aide de Windows XP.

2.6.3 Utilisation du nom d'ordinateur

En alternative à l'adresse IP, l'accès à chaque ordinateur ou appareil connecté au réseau local peut se faire à l'aide d'un nom d'ordinateur permettant d'éviter toute ambiguïté. Chaque appareil est livré avec un nom d'ordinateur prédéfini, mais ce nom peut être changé.

Recherche et modification d'un nom d'ordinateur

1. Appuyer sur la touche "Windows" pour accéder au système d'exploitation.
2. Sélectionner "Start > My Computer > Properties > Computer Name".
Le nom de l'ordinateur est affiché sous "Full Computer Name".
3. Pour changer le nom de l'ordinateur, sélectionner "Change...", entrer le nouveau nom de l'ordinateur et confirmer la saisie.

2.6.4 Modifier les réglages du pare-feu Windows

Un pare-feu protège un appareil en empêchant l'accès d'utilisateurs non autorisés via un réseau. Rohde & Schwarz recommande fortement d'activer le pare-feu sur l'appareil. Le pare-feu Windows est actif et préconfiguré de sorte que tous les ports et toutes les connexions pour la commande à distance soient actifs sur les appareils expédiés par R&S. Pour plus d'informations sur la configuration du pare-feu, consulter le livre blanc « Protection contre les programmes malveillants » (disponible sur http://www2.rohde-schwarz.com/file_13784/1EF73_0E.pdf) et l'aide Windows XP.

Noter que pour modifier les réglages du pare-feu, il faut disposer de privilèges administrateur.



Pour transférer les fichiers de formes d'ondes générés sur un ordinateur externe en utilisant R&S WinIQSIM2, il faut désactiver le pare-feu.

AVIS**Risque d'accès non autorisé**

Le fait de désactiver le pare-feu ou d'appliquer des exceptions rend votre appareil plus vulnérable aux virus informatiques et aux logiciels malveillants.

Il est recommandé de restaurer la configuration par défaut du pare-feu après l'exécution d'une tâche réclamant une modification des paramètres.

2.6.5 Utilisation de répertoires

L'accès aux lecteurs réseau dépend des autorisations d'accès et du fait que les lecteurs en question soient activés ou non. L'intégration complète du Générateur de signaux R&S dans un grand réseau relativement vaste avec l'allocation des autorisations nécessaire est très complexe et doit être effectuée normalement par un administrateur réseau.

Cependant, l'accès au disque dur d'un ordinateur connecté au réseau peut se faire assez facilement depuis l'appareil. La seule condition préalable est que le répertoire de l'ordinateur distant, auquel on veut accéder depuis l'appareil, soit configuré pour l'accès à distance. Ensuite, l'accès au répertoire en question se fait depuis l'appareil en utilisant la fonction de recherche de Windows XP. Cette procédure est aussi importante pour la connexion point à point, par exemple pour démarrer la mise à jour du microprogramme pour lequel des fichiers ont été stockés sur le disque dur de l'ordinateur distant.



L'ordinateur et l'appareil doivent avoir des noms d'ordinateur et des adresses IP (voir [Chapitre 2.6.2, "Attribution d'une adresse IP"](#), à la page 38).

Activation de répertoires sur l'ordinateur distant



Le nom du menu peut être différent du nom spécifié dans la séquence d'opération, selon la langue et le système d'exploitation utilisés sur l'ordinateur.

1. Sur l'ordinateur distant, cliquer sur le répertoire à activer dans Windows Explorer.
2. À partir du menu contextuel, sélectionner "Properties".
3. Sélectionner l'onglet "Sharing" et activer "Share this folder".

Accès au dossier activé

1. Sur l'appareil, sélectionner "Start > Search > For Files and Folders > Printers, Computers > A Computer in the Network".
2. Entrer le nom de l'ordinateur et appuyer sur la touche ENTER pour commencer la recherche.
L'ordinateur et son nom apparaissent dans la liste de résultats.
3. Cliquer sur le nom de l'ordinateur pour afficher le dossier activé.

Note : Si un nom d'utilisateur et un mot de passe sont exigés lorsqu'on clique sur l'ordinateur, le nom de la connexion et le mot de passe utilisés sur l'ordinateur doivent être saisis.

L'accès aux fichiers de ce dossier est possible depuis l'appareil.

2.7 Accès distant via un contrôleur externe

L'accès au R&S AMU SMC peut se faire à partir d'un ordinateur distant (contrôleur externe) via un lien réseau. Ceci permet une utilisation commode de l'instrument depuis le bureau, bien que l'instrument soit intégré à un bâti dans un autre endroit.



Pour avoir une idée générale sur le principe de fonctionnement et les différentes manières de commander et de faire fonctionner l'appareil, consulter le [Chapitre 3.1, "Introduction au fonctionnement de l'appareil"](#), à la page 61.

Il y a plusieurs façons d'établir une connexion d'accès distant au générateur de signaux, mais elles nécessitent toutes une connexion par réseau local entre l'appareil et l'ordinateur distant. La façon la plus simple d'accéder à distance à l'appareil est d'utiliser un navigateur Web comme Windows Internet Explorer ou Mozilla Firefox. Il est aussi possible d'accéder à distance à l'aide d'une application spéciale.

Deux logiciels gratuits sont disponibles pour établir la connexion d'accès à distance : l'application du Bureau à distance de Windows pour les ordinateurs fonctionnant avec un système d'exploitation Windows et le programme Ultr@VNC avec Linux/Unix ou un système d'exploitation de Windows. L'utilisation de l'une de ces applications requiert une installation supplémentaire.

Voir le tableau suivant pour avoir un aperçu sur les différentes manières d'établir une connexion d'accès distant au générateur de signaux.

Tableau 2-1 : accès distant via un ordinateur externe

accès distant via	con- nexion par réseau local	installation de l'application sup- plémentaire	
		sur l'appareil	sur l'ordinateur distant
Navigateur Web par exemple Windows Internet Explorer ou Mozilla Firefox voir Chapitre 2.7.1, "Utilisation d'un navigateur Web pour l'accès distant" , à la page 43	néces- saire	non	non
Bureau à distance Application Windows pour ordinateurs fonctionnant avec un système d'exploitation Windows voir Chapitre 2.7.2, "Connexion Bureau à dis- tance" , à la page 43	néces- saire	non	nécessaire
Ultr@VNC pour les ordinateurs fonctionnant sous Linux/Unix ou un système d'exploitation Windows voir Chapitre 2.7.3, "Accès distant via Ultr@VNC" , à la page 46	néces- saire	nécessaire	VNC Viewer néces- saire

Lorsque la connexion est établie avec le Bureau à distance, le microprogramme du générateur de signaux est désactivé. La commande directe de l'appareil n'est pas possible tant que la commande à distance manuelle est activée. L'accès d'un ordinateur externe est indiqué par l'écran d'ouverture de session de Windows XP Embedded qui identifie l'utilisateur accédant à l'appareil.

Lorsque la connexion est établie avec Ultr@VNC, la commande directe de l'appareil est possible même si l'accès distant est établi.

Pour revenir à une utilisation directe sur l'appareil, la connexion doit être coupée. Même quand on coupe la connexion, elle reste activée et peut être rétablie à tout moment. La connexion n'est désactivée que si le programme l'est aussi.

Cette section donne des informations sur la façon d'utiliser le navigateur Web pour l'accès distant, d'installer les applications d'accès distant et d'établir une connexion entre l'appareil et l'ordinateur externe utilisant un système d'exploitation Windows. L'accès à distance via un ordinateur externe avec le système d'exploitation Linux/Unix est effectué en conséquence.



Accès au système d'exploitation

Pour accéder au système d'exploitation, un clavier externe et/ou une souris doivent être connectés. Windows XP possède un clavier virtuel, affiché sur l'écran, qui peut être utilisé rien qu'avec la souris, ce qui permet ainsi d'utiliser l'analyseur avec la souris. Un clavier externe est tout de même recommandé pour la saisie en volume.



Mot de passe par défaut

L'accès distant et l'accès aux fichiers requierent le nom d'utilisateur « instrument » avec le mot de passe par défaut « instrument ».

2.7.1 Utilisation d'un navigateur Web pour l'accès distant

L'accès à l'appareil est possible à distance via un navigateur Web, comme Windows Internet Explorer ou Mozilla Firefox par exemple.

Pour accéder à l'appareil à distance via un navigateur Web :

1. Connecter l'appareil et l'ordinateur distant à un réseau local, voir [Chapitre 2.6.1, "Connexion de l'appareil à un réseau"](#), à la page 37.
2. Installer l'environnement d'exécution Java (JRE) sur l'ordinateur distant.
3. Saisir l'adresse IP de l'appareil dans le champ d'adresse du navigateur Web de l'ordinateur, par exemple *http://10.111.11.1*

L'écran d'authentification VNC "VNC Authentication" apparaît.

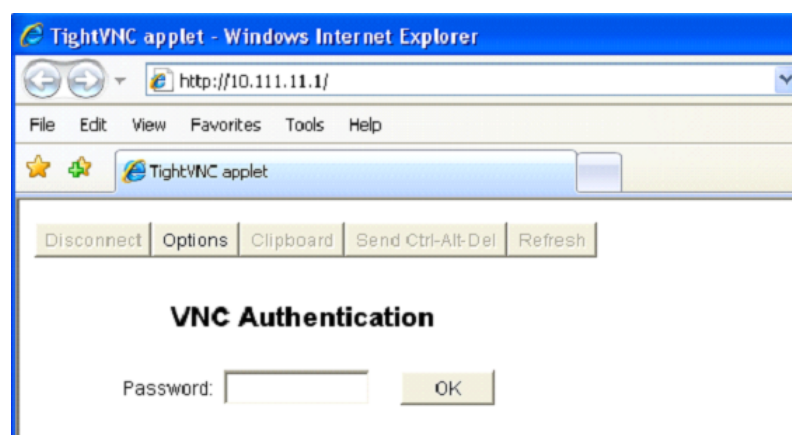

4. Entrer le mot de passe et sélectionner "OK".
Le mot de passe par défaut est « instrument ».

Après l'établissement de la connexion, l'écran actuel du générateur de signaux avec le schéma fonctionnel s'affiche et il est possible d'accéder à distance à l'appareil, depuis l'ordinateur distant.

2.7.2 Connexion Bureau à distance

Bureau à distance est une application Windows servant à accéder à l'appareil et à l'utiliser à partir d'un ordinateur distant via une connexion réseau. Le contenu de l'écran de l'appareil - qui doit évidemment être en état de marche - est affiché sur l'ordinateur distant, et Bureau à distance fournit un accès à toutes les applications, les fichiers et les ressources réseau de l'appareil. Ceci permet d'utiliser l'appareil à distance.

AVIS**Risque d'accès non autorisé**

Si l'application Windows Bureau à distance est activée sur l'appareil (dans "Démarrer > Paramètres > Panneau de configuration > Système"), tout utilisateur dans le réseau connaissant le nom de l'ordinateur et les données de connexion peut accéder à l'analyseur. Pour les en empêcher, assurez-vous de désactiver l'application Bureau à distance sur l'appareil.

Pour établir une connexion Bureau à distance

1. Activez le mode Bureau à distance sur l'appareil.
2. Connectez l'appareil et l'ordinateur distant au réseau, voir le [Chapitre 2.6.1, "Connexion de l'appareil à un réseau"](#), à la page 37.
3. Etablissez la connexion Bureau à distance entre l'ordinateur distant et l'appareil.

**Client Bureau à distance**

Sous Windows XP, le client Bureau à distance fait partie intégrante du système d'exploitation. Vous y accédez en sélectionnant "Démarrer > Programmes > Accessoires > [Communications] > Connexion Bureau à distance".

Pour les autres versions de Windows, Microsoft propose le client Remote Desktop sous forme de logiciel additionnel.

Activer le mode Bureau à distance sur l'appareil

1. Appuyez sur la touche "Windows" pour accéder au système d'exploitation.
2. Ouvrir le Panneau de configuration en sélectionnant "Démarrer > Paramètres > Panneau de configuration".
3. Sélectionnez "Système", puis l'onglet "Utilisation à distance".
4. Sous "Bureau à distance", activez l'option "Autoriser les utilisateurs à se connecter à distance à cet ordinateur".

Note : Accès Bureau à distance et paramètres du pare-feu.

Quand vous activez et désactivez la fonctionnalité Bureau à distance de Windows (dans la fenêtre "Propriétés système"), les paramètres associés du pare-feu sont adaptés automatiquement.

5. Au besoin, cliquez sur "Choisir des utilisateurs distants" et sélectionnez les utilisateurs qui seront autorisés à se connecter au R&S AMU au moyen de Bureau à distance. L'utilisateur (compte d'utilisateur) qui procède à la configuration est automatiquement autorisé pour la connexion Bureau à distance.

Etablissement de la connexion Bureau à distance sur l'ordinateur distant

1. Sur l'ordinateur distant, sélectionnez "Démarrer > Programmes > Accessoires > [Communications] > Connexion Bureau à distance".

2. Entrez le nom d'ordinateur de l'appareil ou son adresse IP dans la boîte de dialogue (voir aussi le [Chapitre 2.6.2, "Attribution d'une adresse IP"](#), à la page 38).
3. Entrez le nom d'utilisateur et le mot de passe de l'appareil (voir aussi le [Chapitre 2.5, "Système d'exploitation Windows"](#), à la page 34).
4. Cliquez sur "Connexion".

Quand la connexion est établie, l'écran de l'appareil s'affiche sur l'ordinateur distant.



Utilisation directe désactivée

L'utilisation directe de l'appareil est désactivée pendant que l'accès à distance est en cours.

L'accès à distance est indiqué sur l'appareil par l'écran de connexion du système d'exploitation. L'utilisateur doit s'identifier dans l'écran de connexion.

Pour l'accès à distance simultané de plusieurs appareils à partir du même PC, il faut ouvrir une session Bureau à distance distincte pour chacun des appareils.

Pour les informations détaillées sur le Bureau à distance et la connexion, consultez l'aide de Windows XP.

Options de Connexion Bureau à distance

Certaines options de Connexion Bureau à distance peuvent faciliter l'utilisation du PC distant.

1. Avant d'établir la connexion à l'appareil, vous pouvez configurer les paramètres de connexion dans la boîte de dialogue "Connexion Bureau à distance". Cliquez sur le bouton "Options >>".
La boîte de dialogue se développe pour afficher les données de configuration.
2. Personnalisez les paramètres :
 - **Dans l'onglet "Avancé" :**
 - Sélectionnez le type de connexion approprié pour optimiser la performance.
 - Pour améliorer la performance, vous pouvez désélectionner les cases à cocher inutiles dans "Autoriser les fonctionnalités suivantes".
 - **Dans l'onglet "Ressources locales" :**
 - Si vous avez besoin d'accéder aux lecteurs du PC distant à partir de l'appareil (par ex. pour enregistrer des paramètres ou copier des fichiers du PC sur l'appareil), activez l'option "Lecteurs de disque". Windows XP affiche alors les lecteurs du PC distant comme des lecteurs réseaux. Quand une connexion est établie, un avertissement est affiché sur le PC, indiquant que l'appareil peut accéder aux lecteurs.
 - Si vous souhaitez utiliser des imprimantes connectées au PC distant en y accédant à partir de l'appareil, cochez la case "Imprimantes". Ne modifiez pas les autres paramètres.
 - **Dans l'onglet "Affichage" :**

- Dans "Taille du bureau distant", vous pouvez définir la taille de la fenêtre du R&S AMU sur le bureau du PC distant.
- Sélectionnez l'option "Afficher la barre de connexion en mode plein écran" : Une barre contenant l'adresse réseau de l'appareil est affichée. Vous pouvez l'utiliser pour réduire, restaurer ou fermer la fenêtre.
- **Dans l'onglet "Général" :**
Vous pouvez enregistrer les paramètres de la connexion pour la réutilisation ultérieure en cliquant sur le bouton "Enregistrer sous".

Arrêter le mode Bureau à distance

Une connexion Bureau à distance peut être arrêtée aussi bien par le R&S AMU que par l'ordinateur distant. La connexion peut de nouveau être établie à tout moment tant que le mode Bureau à distance est actif sur l'appareil. Prenez en considération la note ci-avant concernant les accès non autorisés basés sur la connexion Bureau à distance !

1. Pour arrêter la connexion sur l'appareil, cliquez sur "Disconnect" dans le menu des messages de commande à distance du R&S AMU.
2. Pour arrêter la connexion sur le PC distant, fermez la fenêtre de "Bureau à distance", ou sélectionnez "Démarrer > Déconnexion".

Désactiver le mode Bureau à distance

Pour désactiver l'accès à distance, désactivez le Bureau à distance sur l'appareil.

- ▶ Sous "Bureau à distance", désactivez l'option "Autoriser les utilisateurs à se connecter à distance à cet ordinateur" et confirmez avec "OK".

La connexion est arrêtée et il n'est plus possible d'accéder à l'appareil via Bureau à distance.

2.7.3 Accès distant via Ultr@VNC

Ultr@VNC est une application qui peut être utilisée pour accéder à l'appareil et le commander depuis un ordinateur distant à l'aide d'une connexion par réseau. Le programme est inclus dans le système d'exploitation Linux/Unix. Une version développée pour Windows XP est disponible pour le téléchargement gratuit sur Internet (<http://www.uvnc.com/download/index.html>) et sur le CD-ROM de l'appareil.

AVIS

Risque d'accès non autorisé

Si l'application VNC est activée sur l'appareil, n'importe quel utilisateur du réseau qui connaît le nom de l'ordinateur et les données de connexion peut accéder à l'appareil. S'assurer que le service du serveur VNC est désactivé sur l'appareil afin de l'éviter.

Configuration d'une connexion VNC

1. Connecter l'appareil et l'ordinateur distant à un réseau local, voir [Chapitre 2.6.1, "Connexion de l'appareil à un réseau"](#), à la page 37.
2. [Installer l'application Ultr@VNC](#) et l'activer sur l'appareil.
3. Activer la communication par réseau via le programme Ultr@VNC, dans le pare-feu ICF.
Voir "[Configuration du pare-feu de connexion Internet pour la connexion VNC](#)" à la page 49.
4. Installer VNC Viewer sur l'ordinateur distant utilisant un système d'exploitation Windows, voir "[Installer VNC Viewer sur un ordinateur Windows](#)" à la page 50.
5. Configurer la connexion VNC entre l'appareil et :
 - a) l'ordinateur distant utilisant le système d'exploitation Linux/Unix, voir "[Configuration d'une connexion VNC sur un ordinateur distant Linux/Unix](#)" à la page 51;
 - b) l'ordinateur distant utilisant le système d'exploitation Windows, voir "[Configuration d'une connexion VNC sur un ordinateur Windows distant](#)" à la page 51.



Activation de la commande directe

La commande directe de l'appareil n'est pas désactivée et l'appareil peut être commandé à partir du panneau avant ou via l'ordinateur distant en alternance.

Installation de l'application Ultr@VNC

1. Télécharger le logiciel de l'Internet et le copier dans un dossier accessible.
2. Sur l'appareil, arrêter le microprogramme en utilisant la combinaison de touches ALT +F4.
3. Double-cliquer sur le fichier d'installation pour lancer l'installation.
L'assistant de configuration vous guide à travers l'installation. Cette description se concentre uniquement sur les paramètres pertinents.

a) Sélectionner l'installation de tous les composants.

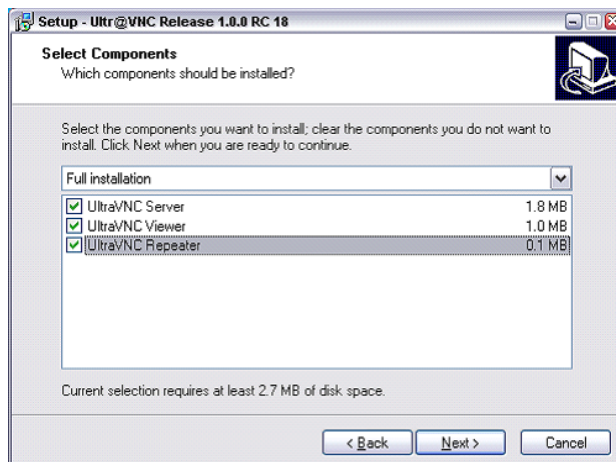

b) Dans le panneau "Additional Task Panel", activer toutes les entrées.

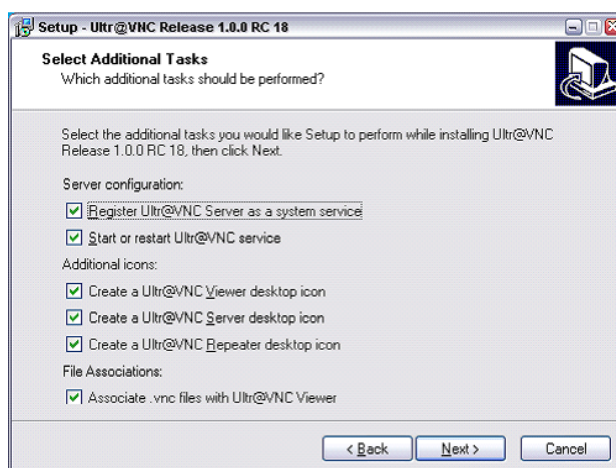

La réussite de l'installation est indiquée par un message.



Au même moment, un avertissement s'affiche pour indiquer qu'un mot de passe doit être défini.

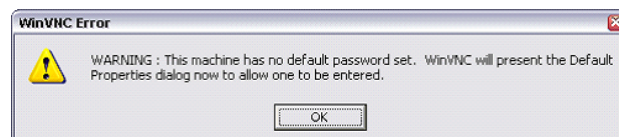

4. Sélectionner "OK".

Le panneau "Default Local System Properties" » s'ouvre.

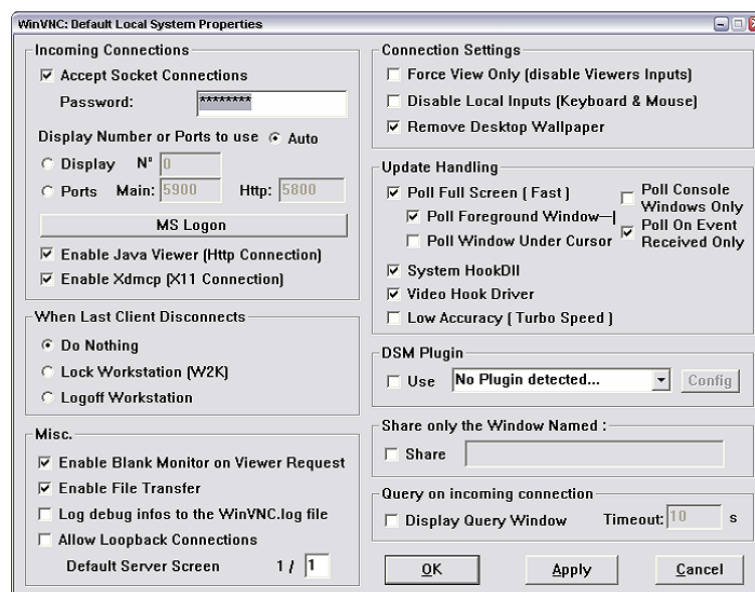

5. Entrer un mot de passe d'au moins cinq caractères.

Le mot de passe est utilisé sur l'ordinateur distant pour accéder à l'appareil. Les autres paramètres peuvent être modifiés selon les exigences de sécurité spécifiques à l'utilisateur.

Après l'installation, le programme Ultr@VNC est automatiquement lancé au démarrage du système d'exploitation. L'adresse IP de l'appareil est indiquée au passage de la souris.

Cette adresse IP et le mot de passe défini par l'utilisateur sont les configurations requises pour activer l'accès à distance sur l'ordinateur distant. La fin de la connexion est indiquée par le changement de la couleur de l'icône.

Configuration du pare-feu de connexion Internet pour la connexion VNC

Pour activer l'accès distant à un appareil dans un réseau local via une connexion VNC, la connexion doit être autorisée spécifiquement sur le pare-feu.

1. Appuyer sur la touche "Windows" pour accéder au système d'exploitation et sélectionner "Start > Settings > Control Panel > Windows Firewall" pour ouvrir le pare-feu Windows "Windows Firewall".
2. Sélectionner "Exceptions > Add Program... > Run Ultr@VNC SERVER" et valider avec "OK".

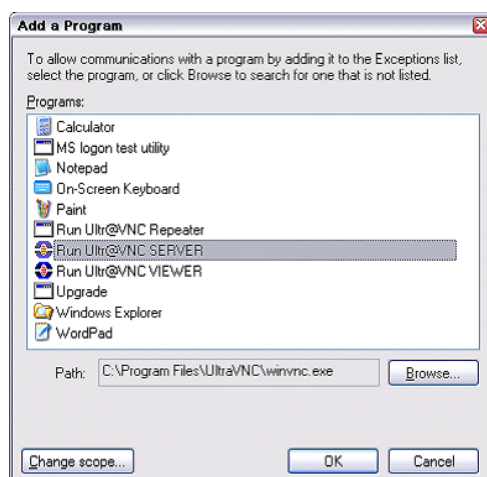

3. Activer "Run Ultr@VNC SERVER" dans l'onglet "Exceptions".

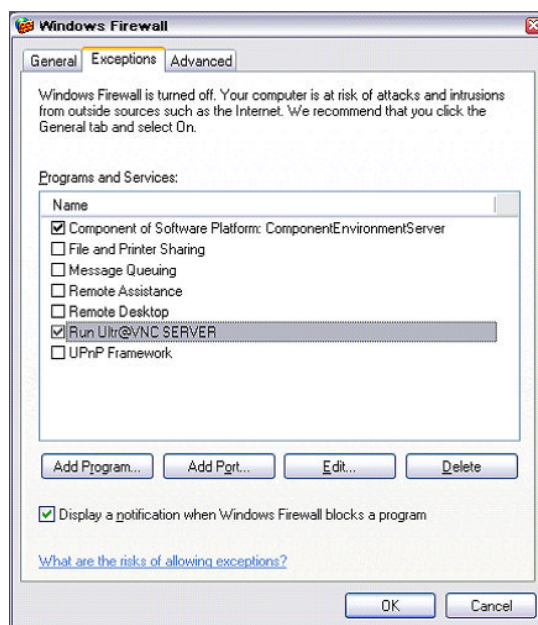

Installer VNC Viewer sur un ordinateur Windows

1. Télécharger le logiciel Ultr@VNC de l'Internet et suivre les instructions d'installation. Seul le composant de logiciel VNC Viewer est nécessaire.

Note : Le logiciel VNC Viewer est inclus dans le téléchargement de l'installation du logiciel Ultr@VNC sur le générateur de signaux si "Full installation" est sélectionné sur le panneau "Select Component". Dans ce cas, le logiciel `ultr@vncviewer.exe` peut être copié sur l'ordinateur Windows.

2. Installer le composant de logiciel VNC Viewer sur l'ordinateur distant.

Configuration d'une connexion VNC sur un ordinateur distant Linux/Unix

Le logiciel VNC est disponible par défaut pour les systèmes d'exploitation Linux/Unix.

1. Démarrer un navigateur Web sur l'ordinateur distant et saisir l'adresse IP de l'appareil.
2. Saisir l'adresse suivante :
vnc://<IP-address of the instrument>, par exemple *vnc://192.168.1.1*.

Une boîte de dialogue s'ouvre et le mot de passe de la connexion VNC distante est demandé.

3. Entrer le mot de passe comme défini dans le panneau "Default Local System Properties" du programme Ultr@VNC et sélectionner "Log On".

La connexion est établie, l'accès à l'appareil se fait à distance et l'écran actuel du générateur de signaux s'affiche avec le schéma fonctionnel. Les fonctions individuelles sont utilisées à l'aide de la souris et du clavier.

Contrairement à l'accès distant via le Bureau à distance, la commande directe de l'appareil n'est pas activée et l'appareil peut être commandé à partir du panneau avant et via l'ordinateur distant en alternance.

Configuration d'une connexion VNC sur un ordinateur Windows distant

1. Démarrer le composant du logiciel VNC Viewer sur l'ordinateur, sélectionner "VNC Server" et saisir l'adresse IP de l'appareil.

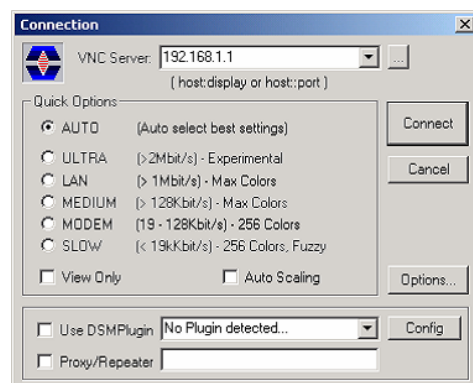

2. Pour initialiser la connexion, sélectionner "Connect".

Un message demandant le mot de passe apparaît.

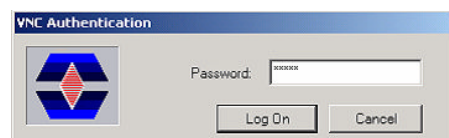

3. Entrer le mot de passe comme défini dans le panneau "Default Local System Properties" du programme Ultr@VNC et sélectionner "Log On".

La connexion est établie, l'accès à l'appareil se fait à distance et l'écran actuel du générateur de signaux s'affiche avec le schéma fonctionnel. Les fonctions individuelles sont utilisées à l'aide de la souris et du clavier.



Activation de la commande directe

La commande directe de l'appareil n'est pas activée et l'appareil peut être commandé à partir du panneau avant et via l'ordinateur distant en alternance.

Interruption de la connexion VNC

L'accès distant via une connexion VNC peut être interrompu sur le R&S AMU ou sur l'ordinateur externe. L'arrêt de la connexion ne la désactive pas. Elle peut être rétablie de nouveau à n'importe quel moment. Voir l'avertissement ci-dessus relatif à l'accès abusif dû à une connexion VNC !

1. Interrompre la connexion sur le R&S AMU
 - a) Appuyer sur la touche "Windows" pour accéder au système d'exploitation.
 - b) Cliquer avec le bouton droit sur l'icône VNC sur la barre des tâches et sélectionner "Kill all clients".
2. Pour interrompre la connexion sur l'ordinateur externe Linux/Unix, fermer le navigateur Internet ou fermer la fenêtre du générateur de signaux.
3. Pour interrompre la connexion sur l'ordinateur externe Windows, fermer le programme VNC Viewer.

La connexion est interrompue. La couleur de l'icône VNC dans la barre d'état de l'appareil change.

Un message sur l'ordinateur externe indique la déconnexion.

Désactivation de l'accès distant via Ultr@VNC

La connexion VNC peut être désactivée en supprimant le programme sur l'appareil ou en désactivant le service du serveur VNC.

1. Supprimer le logiciel VNC
 - a) Appuyer sur la touche "Windows" pour accéder au système d'exploitation et ouvrir "Ajouter ou supprimer des programmes" en sélectionnant "Start > Settings > Control Panel > Add or Remove Programs".
 - b) Supprimer le programme VNC.
2. Désactiver le service de serveur VNC
 - a) Appuyer sur la touche "Windows" pour accéder au système d'exploitation et ouvrir "Services" en sélectionnant "Start > Settings > Control Panel > Services".
 - b) Désactiver le service de serveur VNC.

La connexion est désactivée, l'icône VNC disparaît de la barre des tâches de l'appareil.

2.8 Utilisation d'un logiciel antivirus

La compatibilité du logiciel de protection antivirus Symantec Antivirus 10.1.7.7000 avec le logiciel du Générateur de signaux R&S a été testée avec succès.

Cela dit, l'antivirus Symantec peut affecter le fonctionnement de l'appareil en ce qui concerne le temps de stabilisation ou de stabilité. Symantec Antivirus 10.1.7.7000 a subi des tests détaillés avec le Générateur de signaux R&S et un fichier d'échange de 1024 Mo. Le système reste très fiable. Cela dit, un impact rare sur le temps de stabilisation a été noté (légère détérioration du temps de stabilisation dans 2 % des échantillons hors spécification).

Préparation de l'installation de Symantec Antivirus

L'installation est effectuée sur le système d'exploitation Windows XP.



Accès au système d'exploitation

Pour accéder au système d'exploitation, un clavier externe et/ou une souris doivent être connectés. Windows XP possède un clavier virtuel, affiché sur l'écran, qui peut être utilisé rien qu'avec la souris, ce qui permet ainsi d'utiliser l'analyseur avec la souris. Un clavier externe est tout de même recommandé pour la saisie en volume.

1. Appuyer sur la touche "Windows" pour accéder au système d'exploitation et ouvrir la boîte de dialogue "System" en sélectionnant "Start > Settings > Control Panel > System".
2. Dans la boîte de dialogue "System", sélectionner "Advanced > Performance > Settings > Change".
3. Activer "Drive D: [DATA]" et "System managed size", confirmer avec "Set" et fermer la boîte de dialogue.

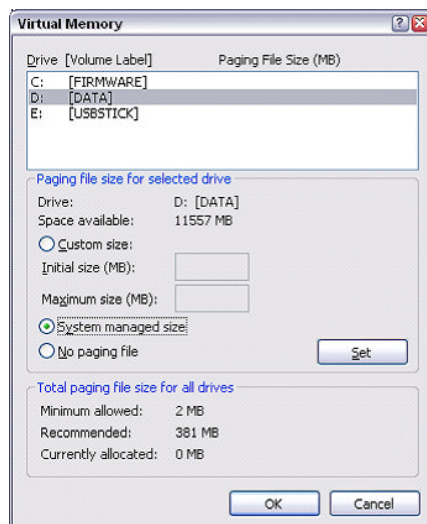

Le programme Symantec Antivirus peut être installé.

2.9 Configuration de LXI

LAN eXtensions for Instrumentation (LXI) est une plateforme d'instrumentation s'appliquant aux instruments de mesure et aux systèmes d'essai basée sur la technologie Ethernet standard. LXI est prévu pour être un successeur de GPIB basé sur le réseau local, il marie les avantages d'Ethernet avec la simplicité et la convivialité de GBIP.

Comme GPIB, LXI détermine et normalise la façon dont l'appareil doit agir dans un réseau local. L'implémentation de LXI par le générateur de signaux R&S permet de changer certains paramètres du réseau local, pour réinitialiser la connexion au réseau local et identifier facilement l'appareil.

Classes et fonctions de LXI

Les appareils compatibles LXI sont répartis en trois classes A, B et C, avec une organisation hiérarchique des fonctionnalités :

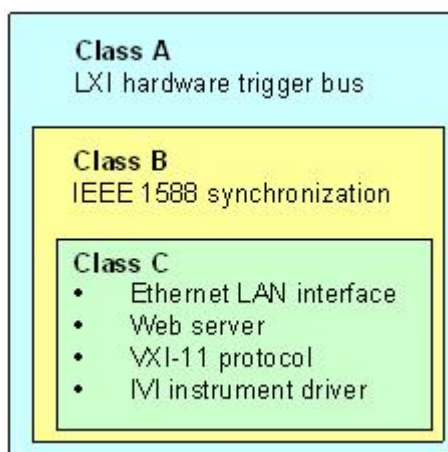

- Les appareils de la **classe C** sont caractérisés par une interface réseau standard, y compris un répondeur de Ping (ICMP) pour le diagnostic. Les appareils peuvent être configurés via un navigateur Web ; un mécanisme d'initialisation de configuration (LCI) réinitialise la configuration réseau. Les appareils LXI de Classe C prennent aussi en charge la détection automatique dans un réseau local via le protocole de découverte VXI-11 et la programmation avec des gestionnaires IVI.
- La **classe B** ajoute le protocole IEEE 1588 Precision Time Protocol (PTP) et la communication égal à égal (P2P). IEEE 1588 permet à tous les appareils dans le même réseau de se synchroniser automatiquement sur l'horloge la plus exacte disponible et ensuite d'envoyer des informations de date ou des signaux de synchronisation en temps réel à tous les appareils avec une précision exceptionnelle.
- Les appareils de la **classe A** sont en plus dotés du bus de déclenchement physique à huit canaux (interface LVDS) défini par la norme LXI.



Pour plus d'informations sur la norme LXI, consulter le site Web de LXI <http://www.lxi-standard.org>. Voir aussi « Nouvelles de Rohde & Schwarz, article 2006/II – 190 ».

Les appareils des classes A et B peuvent générer et recevoir des déclenchements logiciels par le biais de messages par réseau local et communiquer entre eux sans passer par le contrôleur.

Le R&S AMU est conforme à la classe C de la norme LXI et fournit une boîte de dialogue "LXI Status" intégrée pour indiquer l'état LXI et réinitialiser la configuration réseau (initialisation de la configuration du réseau local [LCI]). Pour accéder à la boîte de dialogue "Remote > LXI Status", appuyer sur la touche SETUP et sélectionner la « Remote > LXI ».

Pour plus d'informations, consulter la section « LXI Status » du guide d'utilisation.



Mise à jour du microprogramme

Après une mise à jour du microprogramme, procéder à un redémarrage de l'appareil pour activer les fonctions LXI.

Paramètres réseau par défaut

Conformément au standard LXI, l'instruction LCI doit rétablir les valeurs par défaut des paramètres suivants.

Paramètre	Valeur
Mode TCP/IP	DHCP + Adresse IP automatique
DNS dynamique	Activé
Ping ICMP	Activé
Mot de passe pour la configuration du réseau local	LxiWebIfc

L'instruction LCI pour le R&S AMU réinitialise aussi les paramètres suivants :

Paramètre	Valeur
Nom d'hôte	<Instrument-specific host name>
Description	Générateur de signaux vectoriels
Negotiation	Détection automatique
Découverte VXI-11	Activé

Les paramètres réseau sont configurés à l'aide de l'interface de navigation "LXI Browser Interface" de l'appareil.

2.9.1 Interface de navigation LXI

L'interface de navigation LXI de l'appareil fonctionne correctement avec tous les explorateurs Web conformes à la norme W3C. Pour afficher la page d'accueil de l'appareil "Instrument Home Page", entrer son nom d'hôte ou son adresse IP dans la ligne d'adresse du navigateur Web de l'ordinateur, par exemple <http://10.113.10.203>.



Ne pas ajouter les zéros manquant dans l'adresse IP, lors de l'ouverture de la page d'accueil de l'appareil.

The screenshot displays the 'Instrument Home Page' for the R&S AMU 200A. It features a navigation menu on the left with options like 'Home', 'Lan Configuration', 'Status', 'Help', 'Glossary', and 'www.rohde-schwarz.com'. The main content area is divided into 'Instrument Properties' and 'Status' sections.

Instrument Properties	
Instrument Model	R&S AMU 200A
Manufacturer	Rohde & Schwarz GmbH & Co. KG
Serial Number	100001
Description	Rohde & Schwarz Baseband Signal Generator and Fading Simulator AMU200A 100001
LXI Class	C
LXI Version	1.1
Host Name	10.111.11.57
MAC Address	00:E0:33:63:01:08
TCP/IP Address	10.111.11.57
Firmware Revision	02.05.108 beta (Release) (2008-04-24; 15:51:12), Compass 2.1.65.0 (Release)
Current Time	Friday, 2008/04/25, 11:25:36
Current Time source	Operating System
VISA resource string	TCPIP::10.111.11.57::inst0::INSTR
Device Indicator	<input type="button" value="Inactive (press to toggle)"/>

Status

No error

© 2008 ROHDE&SCHWARZ. All rights reserved.

La page d'accueil de l'appareil "Instrument Home Page" affiche les informations de l'appareil requises par le standard LXI, y compris la chaîne de ressource VISA en format lecture seule.

- Appuyer sur le bouton "Inactive (press to toggle)" pour signaler l'appareil.



Appuyer sur ce bouton fait clignoter le voyant d'état du réseau sur la page d'accueil de l'appareil (si actif).

Un voyant LXI vert indique qu'une connexion par réseau local a été établie ; une DEL rouge indique qu'aucun câble réseau n'est connecté.

L'état de la connexion par réseau local est aussi indiqué par le voyant "LAN Status indicator" dans la boîte de dialogue "LXI Status".

Le paramètre "Device Indicator" n'est pas protégé par mot de passe.

Pour plus d'informations, consulter la section « LXI Status » du guide d'utilisation.

La barre de navigation de l'interface du navigateur contient les éléments de commande suivants :

- "LAN Configuration" ouvre la page configuration du réseau local.
- "LXI Glossary" ouvre un document contenant le glossaire des termes liés à la norme LXI.
- "Status" affiche les informations sur l'état LXI de l'appareil.

2.9.2 Configuration du réseau local

La page Web "LAN Configuration" contient tous les paramètres réseau obligatoires et permet de les modifier.

Le champ de configuration "TCP/IP Mode" commande le mode d'attribution de l'adresse IP de l'appareil (voir aussi le [Chapitre 2.6.2, "Attribution d'une adresse IP"](#), à la page 38). Pour le mode de configuration manuelle, l'adresse IP statique, le masque de sous-réseau et la passerelle par défaut sont utilisés pour configurer le réseau local. Le mode de configuration automatique utilise un serveur DHCP ou Dynamic Link Local Addressing (IP automatique) pour obtenir l'adresse IP de l'appareil.



La modification de la configuration réseau est protégée par mot de passe. Le mot de passe est *LxiWebIfc* (respecter la casse). Ce mot de passe ne peut pas être modifié dans la version actuelle du microprogramme.

Les liens au bas de la page "LAN Configuration" ouvrent d'autres pages :

- "Ping Client" fournit l'utilitaire de Ping pour vérifier la connexion entre l'appareil et les autres périphériques.
- "Advanced LAN Configuration" fournit des paramètres réseau non obligatoires dans la norme LXI.

2.9.2.1 Configuration avancée du réseau local

Le menu "Advanced LAN Configuration" fournit des paramètres réseau non obligatoires dans la norme LXI.

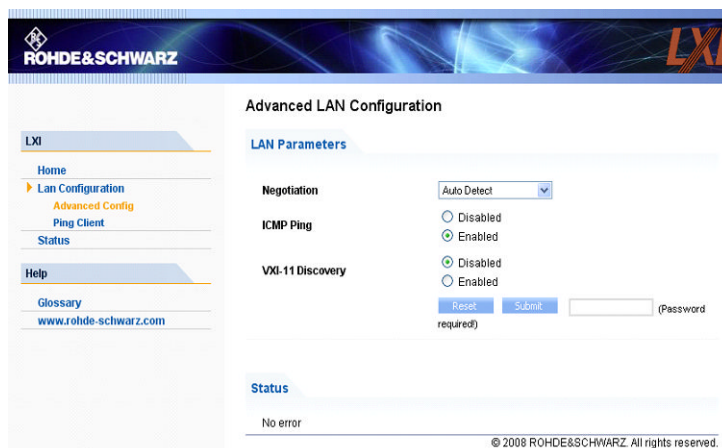

Les paramètres de ("Advanced LAN Configuration") sont utilisés comme suit :

- Le champ de configuration "Negotiation" permet de configurer la vitesse Ethernet et le mode duplex. En général, le mode "Auto Detect" est suffisant.
- "ICMP Ping" doit être activé pour utiliser l'utilitaire de Ping.
- "VXI-11" est le protocole utilisé pour détecter l'appareil dans le réseau local. Selon la norme, les périphériques LXI doivent utiliser le protocole VXI-11 pour fournir un mécanisme de détection ; d'autres mécanismes de détection supplémentaires peuvent être utilisés.

2.9.2.2 Ping

Ping est un utilitaire permettant de vérifier la connexion entre l'instrument compatible LXI et un autre dispositif. La commande Ping utilise les paquets de demande d'écho et de réponse d'écho `ICMP` pour déterminer si une connexion par réseau local est fonctionnelle. Ping est utile pour le diagnostic des pannes de réseau IP ou de routeur. L'utilitaire Ping n'est pas protégé par mot de passe.

Pour initier un Ping entre l'instrument compatible LXI et un deuxième appareil connecté :

1. Activer "ICMP Ping" sur la page "Advanced LAN Configuration" (active après un LCI).
2. Entrer l'adresse IP du deuxième appareil **sans la commande Ping et sans aucun paramètre supplémentaire** dans le champ "Destination Address" (par exemple `10.113.10.203`).
3. Cliquer sur "Submit".

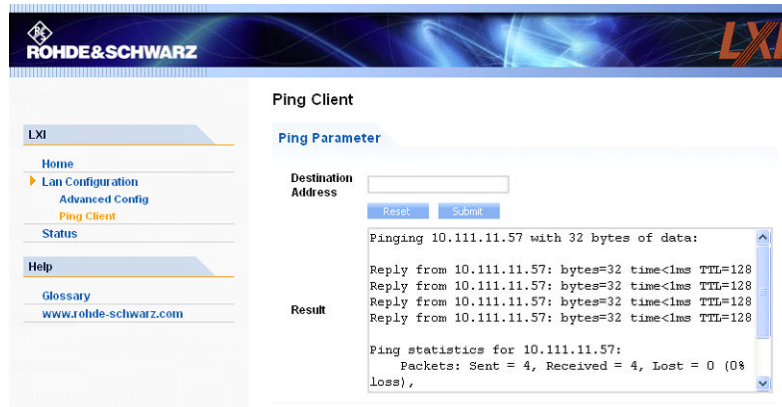

The screenshot displays the LXI web interface. On the left is a navigation menu with links for Home, Lan Configuration (Advanced Config, Ping Client), Status, and Help (Glossary, www.rohde-schwarz.com). The main content area is titled 'Ping Client' and contains a 'Ping Parameter' section with a 'Destination Address' input field and 'Reset' and 'Submit' buttons. Below this, a text area shows the results of a ping test to 10.111.11.57, including individual replies and summary statistics.

```
Pinging 10.111.11.57 with 32 bytes of data:  
Reply from 10.111.11.57: bytes=32 time<1ms TTL=128  
Reply from 10.111.11.57: bytes=32 time<1ms TTL=128  
Reply from 10.111.11.57: bytes=32 time<1ms TTL=128  
Reply from 10.111.11.57: bytes=32 time<1ms TTL=128  
  
Ping statistics for 10.111.11.57:  
    Packets: Sent = 4, Received = 4, Lost = 0 (0%  
    loss),
```

3 Guide de démarrage rapide

Cette section aide à se familiariser avec le R&S AMU et fournit une introduction au fonctionnement général de l'appareil, un aperçu sur les champs d'application possibles et une description des blocs principaux du flux de génération de signal.

Cette section explique aussi le principe de fonctionnement général et inclut une brève introduction au fonctionnement à travers une description étape par étape de la configuration. Cet exemple vise à fournir un aperçu des réglages fournis. Aucun équipement supplémentaire n'est nécessaire.

3.1 Introduction au fonctionnement de l'appareil

Le R&S AMU fournit une section de bande de base numérique complète pour générer des signaux I/Q. Le R&S AMU utilise des sources de signal de bande de base interne ou externe et stimule différents signaux interférents dans la bande de base, par exemple le fading, le bruit et la dégradation I/Q. Les signaux numériques peuvent être générés de façon interne conformément à différentes normes numériques ou caractéristiques de signal définies par l'utilisateur. Les signaux de bande de base analogiques ou numériques peuvent être introduits dans le chemin du signal. Les signaux sont générés en temps réel ou à l'aide du générateur d'onde arbitraire. Les flux numériques peuvent être transmis directement et sont convertis en signaux de sortie analogiques I/Q de bande de base.



Le R&S AMU peut contenir deux chemins, décrits dans la documentation utilisateur, le premier est le chemin A et le second est le chemin B.



Les signaux générés dans différents blocs de bande de base peuvent être redirigés du chemin A au chemin B et vice versa. Chaque chemin de bande de base active une sortie indépendante des signaux modulés (entrée/sortie analogue, entrée/sortie numérique, sortie différentielle analogique).

Pour une description détaillée des blocs, consulter le [Chapitre 3.3, "Section de bande de base"](#), à la page 68.

Le **principe de fonctionnement** du R&S AMU utilise les trois méthodes suivantes pour la commande de l'appareil :

- commande manuelle
- commande à distance
- accès distant

Commande manuelle

Le R&S AMU peut être entièrement commandé à partir du panneau avant. Des périphériques tels que la souris ou le clavier peuvent être connectés, mais ne sont pas essentiels.

Le R&S AMU est doté d'une interface utilisateur intuitive. L'élément central de l'affichage est le schéma fonctionnel qui montre le flux et le traitement de signal de la gauche vers la droite sur l'écran, par exemple, le signal généré peut être visionné en toute simplicité.

Chaque bloc représente une unité fonctionnelle de l'appareil. Par conséquent, l'utilisateur peut toujours connaître la position à laquelle un paramètre affecte le flux de signal. Les paramètres généraux d'un bloc y sont indiqués. Les interconnexions entre les entrées et les sorties utilisées sont aussi indiquées. De ce fait, l'utilisateur est toujours informé de la connexion des entrées et des sorties dans le flux de signal et de l'endroit où les configurer. Une fenêtre s'ouvre pour chaque menu où les paramètres peuvent être configurés. Lorsque la fenêtre est ouverte, une entrée est créée dans "Winbar" sous l'affichage. Tous les menus ouverts ont la même priorité (non modal) et peuvent être consultés à n'importe quel moment.

Le schéma fonctionnel de la figure ci-dessous montre un appareil entièrement équipé.

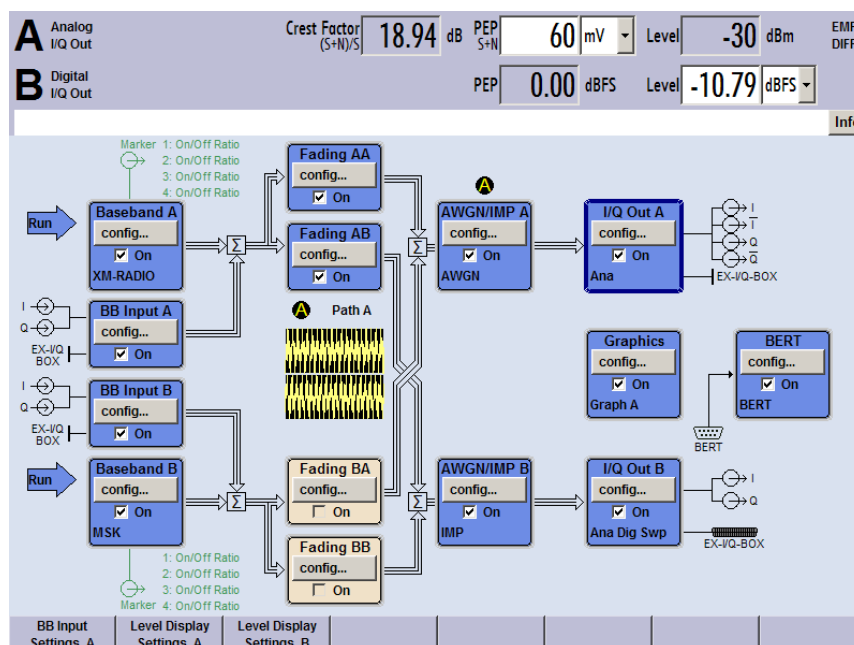

Fig. 3-1 : schéma fonctionnel d'un Générateur de signaux R&S entièrement équipé

L'utilisateur peut naviguer dans le schéma fonctionnel et les boîtes de dialogues et peut manipuler l'instrument avec une seule main à l'aide du bouton rotatif. Le mouvement du curseur se fait ligne par ligne dans le schéma fonctionnel ou la boîte de dialogue. Tourner le bouton dans le sens horaire fait avancer le curseur. Le bloc sélectionné peut être activé ou désactivé en utilisant la touche TOGGLE. Les blocs actifs sont mis en surbrillance par un arrière-plan en couleur.

L'appareil comprend aussi un système d'information et d'aide complet. Une aide contextuelle peut être utilisée à n'importe quel moment par le biais de la touche HELP (F1). Le système d'aide indique le paramètre actuellement sélectionné et offre des services supplémentaires comme les références croisées, les index et les sommaires. Le contenu du système d'aide correspond au guide d'utilisation de l'appareil.

Les messages d'avertissement et de conflit causés par un défaut de fonctionnement et les informations supplémentaires sont affichés dans la ligne "Info". Une liste complète

des conflits existants s'affiche lorsque la touche INFO (CTRL+I) est pressée. Les informations supplémentaires sur les entrées peuvent être demandées à partir du système d'aide. La fonction d'historique permet d'afficher tous les messages.

Les assistants simplifient la création des tableaux. Après la saisie des données dans l'assistant, le tableau n'est modifié que si le bouton "Accept" a été pressé. Appuyer sur le bouton "Accept" stocke aussi les données de l'assistant.

Pour avoir une introduction à la commande manuelle de l'appareil, des instructions d'utilisation détaillées et un aperçu des menus, consulter [Chapitre 4, "Commande manuelle"](#), à la page 85.

Pour une description précise des boîtes de dialogue et des fonctions de l'appareil, consulter la section « Fonctions de l'appareil » dans le guide d'utilisation.

Commande à distance

La commande à distance signifie la commande de l'appareil au moyen de programmes de commande à distance ou de commandes à distance qui automatisent les paramètres qui se répètent. L'appareil est connecté à un ordinateur qui exécute le programme.

Ce mode de fonctionnement et les instructions relatives à la configuration d'une connexion pour la commande à distance sont décrits dans le guide d'utilisation, chapitre « Notions de base sur la commande à distance ». La description des commandes à distance est donnée dans le guide d'utilisation, chapitre « Commande à distance ».

Accès distant

L'accès distant signifie l'utilisation de l'appareil depuis un ordinateur distant. Le R&S AMU et l'ordinateur sont tous deux connectés à un réseau local.

Contrairement à la **commande à distance**, l'**accès distant** n'utilise pas des commandes distantes, mais plutôt un autre logiciel installé sur l'ordinateur distant. Après le démarrage du logiciel, ce dernier simule l'interface utilisateur de l'appareil. Par conséquent, l'appareil peut être utilisé depuis l'ordinateur distant comme si on était sur l'unité elle-même. Les fonctions individuelles sont utilisées à l'aide de la souris et du clavier. Les fonctions spécifiques de l'appareil peuvent être exécutées en utilisant des combinaisons de touches spécifiques sur le clavier ou l'émulation de touches du panneau avant pouvant être utilisée avec la souris.

Ce mode de fonctionnement et les instructions relatives à la configuration d'une connexion pour l'accès à distance sont décrits dans le [Chapitre 2.7, "Accès distant via un contrôleur externe"](#), à la page 41.

3.2 Applications de l'appareil

La conception modulaire du R&S AMU permet à l'appareil d'être équipé de deux chemins. Ceci permet de réaliser plusieurs applications avec un seul générateur de signaux alors qu'auparavant plusieurs générateurs de signaux étaient nécessaires pour la réalisation des mêmes applications. On peut installer jusqu'à quatre sources de bande de base, deux générateurs internes et deux entrées externes. Quelques exemples sont donnés ci-dessous.

Les applications possibles sont :

- la génération d'un signal de bande de base conforme à des normes différentes (en temps réel) ou via des ondes arbitraires
- l'addition de signaux conformes à des normes différentes en temps réel, par exemple, des signaux GSM/EDGE et 3GPP FDD
- la conduite de tests sur le module de bande de base avec des signaux différentiels et numériques
- les tests de taux d'erreur des modules de bande de base
- la conception et le test de modulateurs I/Q
- la génération d'un signal utile et d'un signal brouilleur pour tester les sections de bande de base des récepteurs
- la génération de signaux multiporteuses avec des composants en temps réel ayant jusqu'à 80 MHz de bande passante
- la génération de scénarios de fading avec des signaux I/Q externes
- la création d'une source de signal pour les étapes de développement préliminaire de simulateurs de matière
- le développement de nouveaux systèmes de communication (par exemple LTE)
- la conduite de tests de techniques de diversité et de fading de bande de base en temps réel

3.2.1 Génération de signaux modulés numériquement

Le champ d'application principal du R&S AMU est la génération de signaux modulés numériquement. L'appareil permet de générer de plusieurs manières un signal modulé numériquement.

Signal I/Q généré en interne

Le signal I/Q est généré en interne dans le R&S AMU. On peut installer un ou deux générateurs. Les signaux produits par les deux générateurs peuvent être additionnés (éventuellement avec un décalage de fréquence).

Dans ce cas, l'appareil doit être équipé de

- au moins un générateur de bande de base (option R&S AMU-B9/-B10/-B11) et
- au moins un module principal de bande de base (option R&S AMU-B13).

Des scénarios de fading peuvent être créés à l'aide d'un module de fading (option R&S AMU-B14, simulateur de fading) et option R&S AMU-B15, extension de simulateur de fading).

Un convertisseur numérique/analogique convertit les signaux de bande de base numériques internes en signaux de sortie I/Q numériques. La sortie du signal analogique peut être asymétrique ou différentielle (option R&S AMU-B16; sortie I/Q différentielle). Pour le signal de sortie numérique, une sortie I/Q numérique de bande de base est disponible (option R&S AMU-B18, sortie I/Q numérique de bande de base).

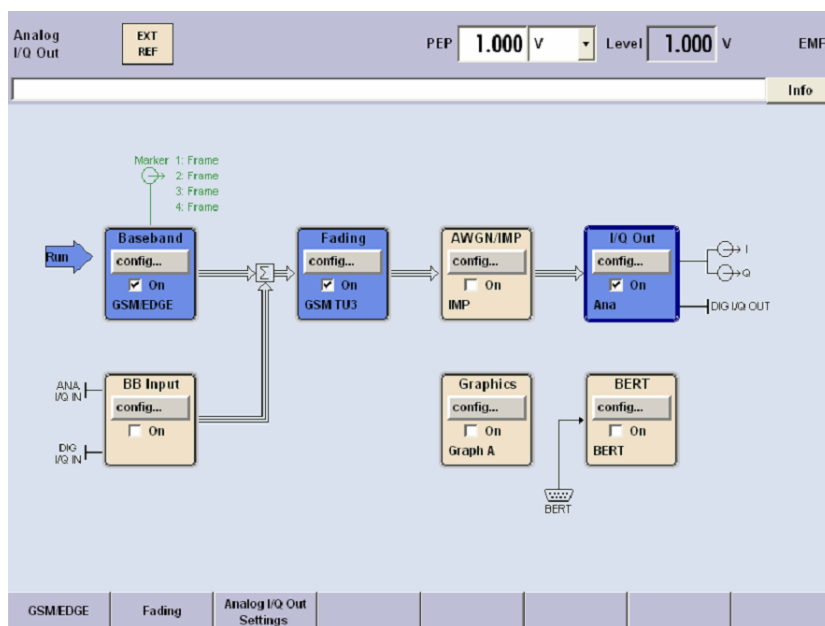

Fig. 3-2 : utilisation du R&S AMU avec des signaux I/Q générés par le générateur de bande de base interne

Signal I/Q généré en externe

Le signal I/Q est généré par un équipement externe et couplé à l'entrée à l'aide d'un module d'entrée de bande de base (option R&S AMU-B17, entrée I/Q de bande de base [numérique/analogique]). Avec ce module d'entrée de bande de base, les signaux analogiques ou numériques peuvent être transmis au R&S AMU. La fréquence des signaux peut être modifiée, et si des options sont installées pour la génération de bande de base interne, les signaux de bande de base externe et interne peuvent être additionnés avec un rapport de niveau variable. Si le R&S AMU est équipé d'un simulateur de fading (option R&S AMU-B14, simulateur de fading et option R&S AMU-B15, extension de simulateur de fading), les signaux peuvent être altérés pour s'évanouir. Le module de fading permet aussi le traitement des signaux I/Q externes.

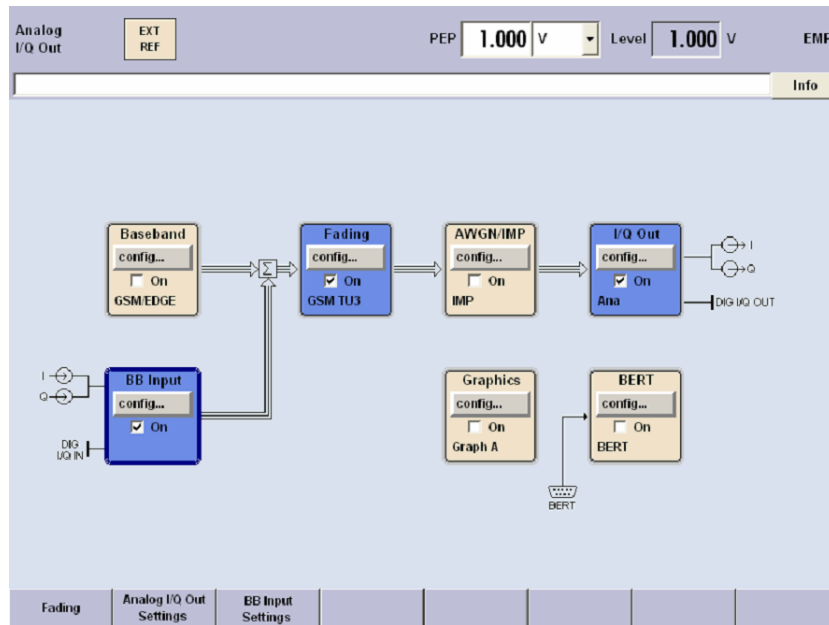

Fig. 3-3 : utilisation du R&S AMU avec des signaux I/Q externes.

3.2.2 Appareil à chemin unique

Un R&S AMU à chemin unique nécessite au moins un module principal de bande de base (option R&S AMU-B13) et une source de signal. La source de signal peut être le générateur de bande de base interne (option R&S AMU-B9/-B10/-B11) ou l'entrée I/Q de bande de base externe (option R&S AMU-B17).

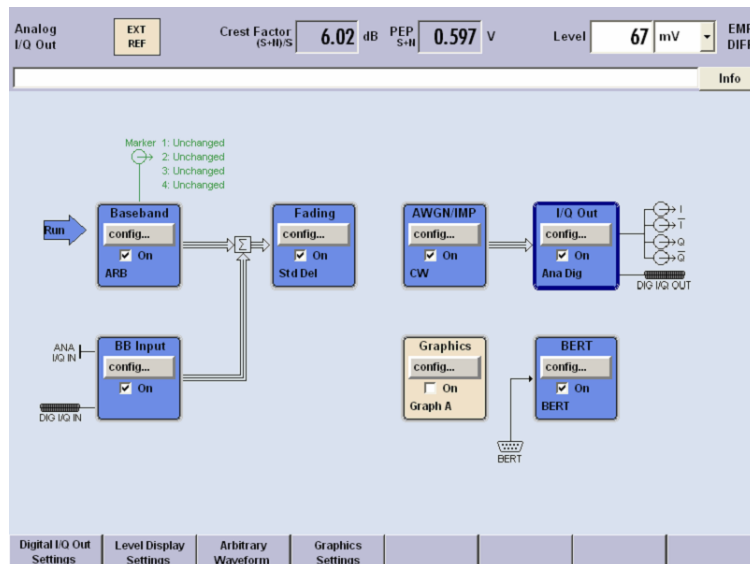

Fig. 3-4 : utilisation d'un R&S AMU avec un module principal de bande de base et deux sources de bande de base.

De plus, les options suivantes peuvent faire partie d'une configuration à chemin unique :

- Des sources de bande de base supplémentaires (jusqu'à une configuration avec deux générateurs de bande de base internes (option R&S AMU-B9/-B10/-B11) et une entrée I/Q de bande de base externe (option R&S AMU-B17))
- L'addition en temps réel de signaux conformes à des normes différentes, par exemple, des signaux GSM/EDGE et 3GPP FDD
- La génération de signaux multiporteuses avec des composants en temps réel
- Le simulateur de fading (option R&S AMU-B14) et l'extension de simulateur de fading (option R&S AMU-B15)
- Bruit blanc gaussien additif (option R&S AMU-K62)
- La mesure du taux d'erreur binaire BERT (option R&S AMU-K80)
- Une sortie I/Q différentielle (option R&S AMU-B16)
- Une sortie I/Q numérique (option R&S AMU-B18)



Les appareils à chemin unique ne peuvent pas utiliser une seconde option d'entrée I/Q de bande de base externe.

3.2.3 Appareil à deux chemins

Un R&S AMU à deux chemins nécessite au moins deux modules principaux de bande de base (option R&S AMU-B13) et deux sources de signaux. Les sources de signaux peuvent être les générateurs de bande de base internes (option R&S AMU-B9/-B10/-B11) ou les entrées I/Q de bande de base externes (option R&S AMU-B17).

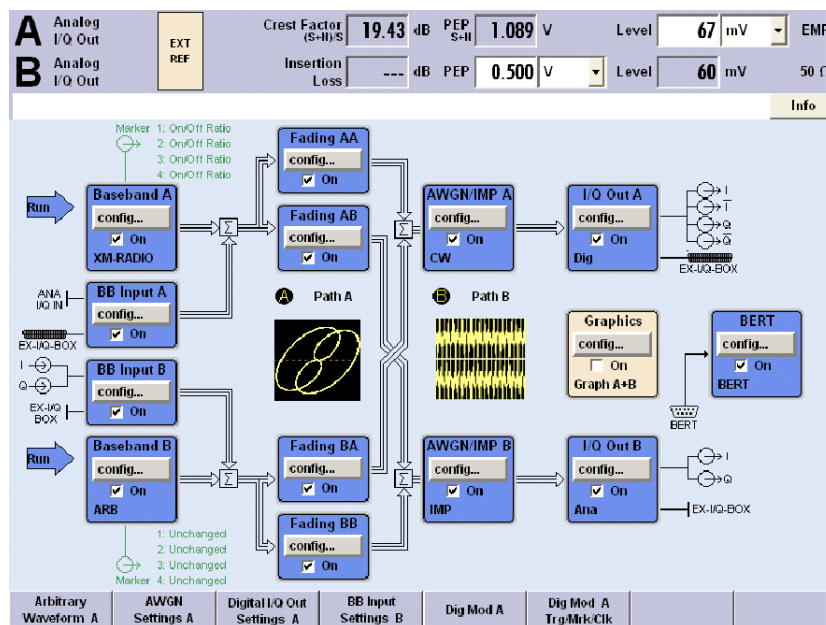

Fig. 3-5 : utilisation d'un R&S AMU comme équipement à deux chemins complètement équipé

De plus, les options suivantes peuvent faire partie d'une configuration à deux chemins :

- Des sources de bande de base supplémentaires (jusqu'à une configuration avec deux générateurs de bande de base internes (option R&S AMU-B9/-B10/-B11) et une deuxième entrée I/Q de bande de base externe (option R&S AMU-B17))
- L'addition en temps réel de signaux conformes à des normes différentes, par exemple, des signaux GSM/EDGE et 3GPP FDD
- La génération de signaux multiporteuses avec des composants en temps réel
- Le simulateur de fading (option R&S AMU-B14) et l'extension de simulateur de fading (option R&S AMU-B15)
- Bruit blanc gaussien additif (option R&S AMU-K62)
- La mesure du taux d'erreur binaire (BERT) – (option R&S AMU-K80)
- Une deuxième sortie I/Q différentielle (option R&S AMU-B16)
- Une deuxième sortie I/Q numérique (option R&S AMU-B18)

3.3 Section de bande de base

La section de bande de base du Générateur de signaux R&S est complètement numérique et contient la partie matérielle servant à la génération et au traitement des signaux I/Q.

La section de bande de base peut contenir deux chemins.

Pour plus d'informations sur les options disponibles, consulter la fiche technique R&S AMU et le guide de configuration du R&S AMU.

Des informations mises à jour sont disponibles sur la page d'accueil du R&S AMU sur Internet <http://www2.rohde-schwarz.com/product/amu200a.html>.

Générateur de bande de base (option R&S AMU-B10)

Le générateur produit des signaux de bande de base. Il contient des modules pour la génération de signaux en temps réel et un générateur d'ondes arbitraires.

Les différentes options de bande de base offrent différentes tailles de mémoire d'onde arbitraire (voir la fiche technique). Mais à part la taille de la mémoire, toutes les options ont la même fonctionnalité, et sont installées alternativement.

On peut placer un ou deux générateurs dans un R&S AMU et les faire fonctionner séparément. Les signaux des générateurs de bande de base sont acheminés du chemin A au chemin B et vice versa, et additionnés (le cas échéant, avec un décalage de fréquence).

L'option de générateur de bande de base offre une modulation numérique personnalisée et une modulation arbitraire. Des options logicielles fournissant différentes normes numériques sont proposées en complément. L'option R&S AMU-K40, par exemple, génère des signaux selon la norme GSM/EDGE et l'option R&S AMU-K42 des signaux selon la norme 3GPP FDD.

Module d'entrée de bande de base (option R&S AMU-B17)

Les signaux I/Q analogiques ou numériques peuvent être transmis au R&S AMU à l'aide de ce module. Pour les appareils à deux chemins, un signal externe peut être connecté au chemin de bande de base A ou B. Pour les appareils à chemin unique, le module d'entrée de bande de base est lié au chemin A en permanence. On peut appliquer jusqu'à deux modules d'entrée de bande de base. Le signal du premier module de bande de base des appareils à deux chemins peut être redirigé du chemin A, du chemin B ou des deux chemins. Le signal du second module d'entrée de bande de base est fermement connecté au chemin B. Des signaux de bande de base internes peuvent être additionnés avec un rapport de niveau variable. Les signaux I/Q peuvent subir un traitement supplémentaire : par exemple, la fréquence des signaux peut être modifiée, du bruit peut être ajouté et les signaux peuvent être altérés pour subir un fading.



L'option R&S AMU-B17 peut être utilisée avec le module de l'interface numérique R&S® EX-IQ-BOX, et fournir une interface numérique de bande de base polyvalente avec plusieurs formats.

Le module principal de bande de base peut être installé deux fois, pour chacun des deux chemins A et B respectivement.

Le module convertit le signal numérique en signal I/Q analogique et l'achemine vers la sortie I/Q. Le signal analogique peut être transmis en sortie comme étant asymétrique ou différentiel.

Ce module offre aussi des fonctions de dégradation de signal I/Q numérique. Le signal I/Q peut être corrompu délibérément, par exemple, pour tester la qualité du récepteur.

Tous les paramètres de fréquence et de temps sont couplés avec la fréquence de référence interne.

Bruit blanc gaussien additif (option R&S AMU-K62)

Un bruit blanc additif, pouvant être nécessaire pour les mesures effectuées sur les stations de base par exemple, peut être produit avec l'option logicielle de bruit blanc gaussien additif (R&S AMU-K62).



Si le générateur de bruit est utilisé, aucun décalage de fréquence ne peut être appliqué au signal. Si deux options R&S AMU-B13 sont installées (chemin A et B), le bruit blanc gaussien additif peut être généré sur les chemins A ou B avec une option R&S AMU-K62. Deux options R&S AMU-K62 doivent être installées, si on veut générer un bruit blanc gaussien sur les chemins A et B simultanément.

Module de fading (option R&S AMU-B14)

Ce module permet de produire en temps réel des effets de fading sur les signaux de bande de base. Dans le cas du fading TDMA, on peut créer jusqu'à 20 chemins de fading (40 chemins de fading avec l'option R&S AMU-B15) simultanément.

L'option logicielle R&S AMU-B71 comprend les configurations de fading dynamique 3GPP pour une variation lente du temps de propagation et pour une variation brutale du

temps de propagation ainsi que les configurations du délai de fading, ce qui offre une amélioration de la définition des délais.



Au moins, un simulateur de fading, option R&S AMU-B14, doit être installé. Si les deux options R&S AMU-B14 et R&S AMU-B15 sont installées (chemins de signaux A et B), le fading dynamique et l'amélioration de la définition des délais peuvent être utilisés sur le chemin de signal A ou bien sur le chemin de signal B avec une seule option R&S AMU-K71. Si le fading dynamique et la définition de délai améliorée sont utilisés sur les chemins de signaux A et B simultanément, deux options R&S AMU-K71 doivent être installées.

Module principal de sortie différentielle (option R&S AMU-B16)

Le module de sortie différentielle (option R&S AMU-B16) fournit des signaux symétriques pour les sorties différentielles. Les points de fonctionnement des sorties peuvent être définis et équilibrés par un décalage entre la sortie inversée et la sortie non inversée. Ce module peut être installé deux fois (pour le chemin A et pour le chemin B).

Module de sortie numérique (option R&S AMU-B18)

Le R&S AMU peut être équipé d'une interface I/Q numérique (LVDS) pour le transfert en ligne des données I/Q numériques. Le module de sortie numérique (option R&S AMU-B18) active la sortie numérique du signal de bande de base I/Q.

Ce module peut être installé deux fois (pour le chemin A et pour le chemin B).



L'option R&S AMU-B18 peut être utilisée avec le module de l'interface numérique R&S® EX-IQ-BOX et peut fournir une interface numérique de bande de base polyvalente avec plusieurs formats.

3.3.1 Description des schémas fonctionnels individuels de la section de bande de base

La section de base du R&S AMU comprend deux chemins (A et B). Par conséquent, si deux générateurs de bande de base sont disponibles, deux signaux de bande de base peuvent être traités séparément. L'acheminement du chemin A au chemin B et vice versa est aussi possible, mais pas après les blocs "IMP" ou "AWGN/IMP".



Chaque bloc fonctionnel peut être activé avec la case à cocher "ON" (alternance ON/OFF).

La touche ON/OFF TOGGLE du panneau avant (voir "TOGGLE" à la page 15) allume ou éteint le bloc actuellement sélectionné.

Une description détaillée des blocs est donnée ci-dessous.



Bloc de bande de base A

La (première) source de bande de base est configurée et activée dans ce bloc. Le bloc s'affiche seulement si un générateur de bande de base est disponible dans l'appareil.

Selon les options logicielles installées, plusieurs normes numériques, la modulation en temps réel configurée par l'utilisateur ou le générateur d'ondes arbitraires intégré peuvent être sélectionnés. La modulation sélectionnée s'affiche dans le bloc.

La touche TOGGLE ON/OFF active ou désactive la modulation sélectionnée (norme numérique, modulation numérique ou onde arbitraire).

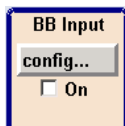

Bloc d'entrée de bande de base externe

Ce bloc commande le module d'entrée de bande de base pour les signaux I/Q externes. Ce bloc s'affiche seulement si le module d'entrée de bande de base (option R&S AMU-B17) est installé. Les signaux I/Q externes peuvent être appliqués à l'entrée I/Q analogique. La sortie du module d'entrée de bande de base peut être connectée au chemin A ou au chemin B (si disponible) si au moins un module principal de bande de base ou un module de fading est installé. Sinon le module d'entrée de bande de base est lié au chemin A en permanence. (Ceci est dû au fait que le module d'entrée de bande de base ne contient pas de puce de routage. Pour la commutation, au moins un module de bande de base avec une puce de routage est nécessaire).

Note : si un chemin de bande de base est configuré (chemin A), le signal de bande de base externe « BB Input B » est connecté à ce chemin. Si deux chemins de bande de base sont configurés, le signal de bande de base externe « BB Input B » est acheminé au chemin B de façon permanente.

La touche TOGGLE ON/OFF active et désactive le signal de modulation externe.



Bloc B de bande de base

Il permet de configurer la deuxième source de bande de base (si elle est installée). Le bloc s'affiche seulement si l'instrument contient deux générateurs de bande de base. Selon l'option logicielle installée, diverses normes numériques, une modulation en temps réel configurée par l'utilisateur ou le générateur d'ondes arbitraires intégré peuvent être sélectionnés.

Note : Si deux générateurs de bande de base sont installés et si deux signaux de même norme (par exemple GSM/EDGE) doivent être émis simultanément, les deux options logicielles correspondantes doivent aussi être installées (dans ce cas R&S AMU-K40). Si on sélectionne GSM/EDGE dans le premier générateur de bande de base alors qu'une seule option R&S AMU-K40 est installée, le deuxième générateur de bande de base est désactivé pour le GSM/EDGE.

Cela dit, une option logicielle n'est liée à aucun générateur de bande de base en particulier. Dans notre exemple, seul l'un des deux générateurs de bande de base peut émettre un signal GSM/EDGE.



Bloc de fading

Ce bloc commande le module de fading. Il s'affiche seulement si un simulateur de fading (option R&S AMU-B14) est installé. L'acheminement des signaux à la sortie du module de fading est aussi configuré avec ce bloc.

Par exemple, un fading à deux canaux peut être sélectionné si l'appareil contient deux chemins de bande de base et deux atténuateurs (option d'extension de chemin, R&S AMU-B15).

La touche TOGGLE ON/OFF active et désactive la simulation de fading.

Note : Dans certaines conditions d'acheminement de signal, seul un atténuateur peut être activé

Au moins, un simulateur de fading (option R&S AMU-B14 doit être installé. Si les deux options R&S AMU-B14 et R&S AMU-B15 sont installées (chemins de signaux A et B), le fading dynamique et l'amélioration de définition des délais peuvent être utilisés sur le chemin de signal A ou bien sur le chemin de signal B avec une seule option R&S AMU-K71. Si le fading dynamique et la définition de délai améliorée sont utilisés sur les chemins de signaux A et B simultanément, deux options R&S AMU-K71 doivent être installées.



Bloc A de bruit blanc gaussien additif/dégradations

Ce bloc permet de configurer des dégradations I/Q (numériques) pour le chemin de bande de base. À l'aide du logiciel de génération de bruit blanc gaussien additif (option R&S AMU-K62), un signal de bruit (additif) peut être produit.

Le bruit blanc gaussien additif et les dégradations peuvent être activés séparément dans les menus correspondants. Les paramètres s'affichent dans le bloc. Le bloc peut être activé ou désactivé en entier. Si le bloc est désactivé, le signal passe à travers le bloc sans changer.

La touche TOGGLE ON/OFF active et désactive les fonctions actives du bloc. Les fonctions (bruit blanc gaussien additif, dégradations, ou les deux) sont activées dans les menus respectifs.



Bloc B de bruit blanc gaussien additif/dégradations

Ce bloc s'affiche seulement si deux modules principaux de bande de base (option R&S AMU-B13) sont installés. Ce bloc permet de configurer des dégradations I/Q (numériques) pour le chemin de bande de base B. À l'aide du logiciel de génération de bruit blanc gaussien additif (option R&S AMU-K62), un signal de bruit (additif) peut être produit dans le chemin B.

Si un signal de bruit doit être appliqué aux chemins A et B simultanément, deux options logicielles R&S AMU-K62 sont nécessaires.



Bloc graphique

Avec ce bloc, le signal de bande de base (des chemins A ou B) peut être affiché graphiquement en temps réel. Ce bloc s'affiche seulement si au moins un module principal de bande de base est installé.

La touche TOGGLE ON/OFF permet d'ouvrir ou de fermer la fenêtre graphique.



Bloc du taux d'erreur binaire (BERT)

Ce bloc permet de configurer un testeur intégré de taux d'erreur binaire (BERT). Le testeur de taux d'erreur binaire permet d'évaluer un signal démodulé et décodé par un dispositif à l'essai en mesurant le taux de bits erronés. Les données utilisées pour commander le dispositif à l'essai peuvent être générées par le R&S AMU ou une source externe définie par l'utilisateur. De plus, la mesure du taux d'erreur sur les blocs peut être utilisée pour vérifier les sommes de contrôle de redondance cyclique (CRC).

La touche TOGGLE ON/OFF active et désactive les fonctions actives du bloc. Les fonctions (BERT et BLER) sont activées dans les menus respectifs.



Blocs de sortie I/Q sur A/B

Ces blocs sont utilisés pour configurer les sorties I/Q analogiques et numériques du chemin A. Les configurations comme l'affichage du niveau, le type de sortie, les paramètres analogiques et les paramètres numériques peuvent être effectuées dans les menus correspondants. Les composants I et Q peuvent aussi être permutés (permutation I/Q).

La ligne de statut d'un bloc affiche les types de sortie actifs actuellement, par exemple "DIFF DIGI" indique que le signal de bande de base I/Q est fourni par la sortie I/Q (en mode différentiel) et aussi par la sortie numérique.

La touche ON/OFF TOGGLE active et désactive les fonctions. Les fonctions (sortie I/Q analogique et sortie I/Q numérique) sont activées dans les menus respectifs.

Note : La touche BASEBD ON/OFF allume et éteint le signal de sortie de bande de base. En mode double chemin, cette touche éteint tous les signaux. Une autre pression restaure l'état qui était actif avant la dernière extinction.

3.4 Exemple de configuration

Cette section fournit un exemple sur la façon de configurer l'appareil pour générer un signal de fading conformément à la norme GSM-TU 3 (12 chemins) et avec une fréquence de porteuse de 904,5 MHz (RF virtuelle).

Configuration et affichage d'un signal GSM-TU3 avec fading

Pour générer et afficher un signal GSM, procéder comme suit :

1. Activer l'état par défaut (préréglage).

Appuyer sur la touche PRESET pour activer un état prédéfini de l'appareil.

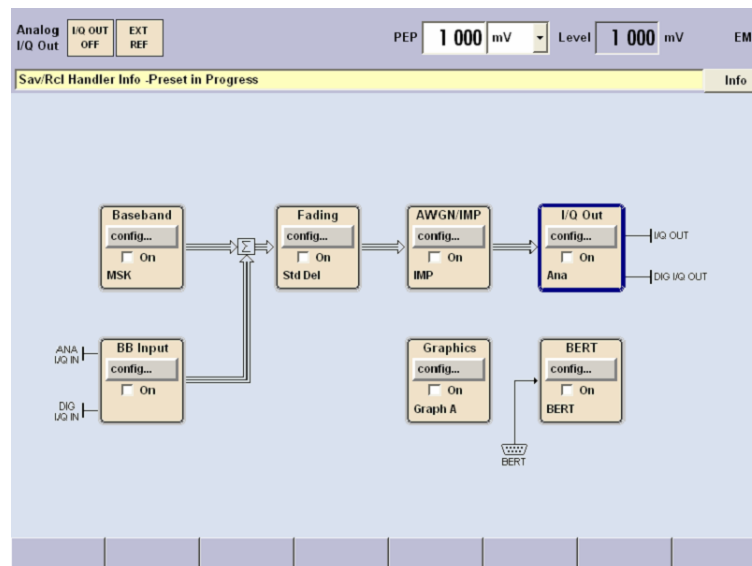

2. Sélectionner et activer la génération de signal GSM/EDGE.

- a) Tourner le bouton rotatif et sélectionner le bloc "Baseband A".

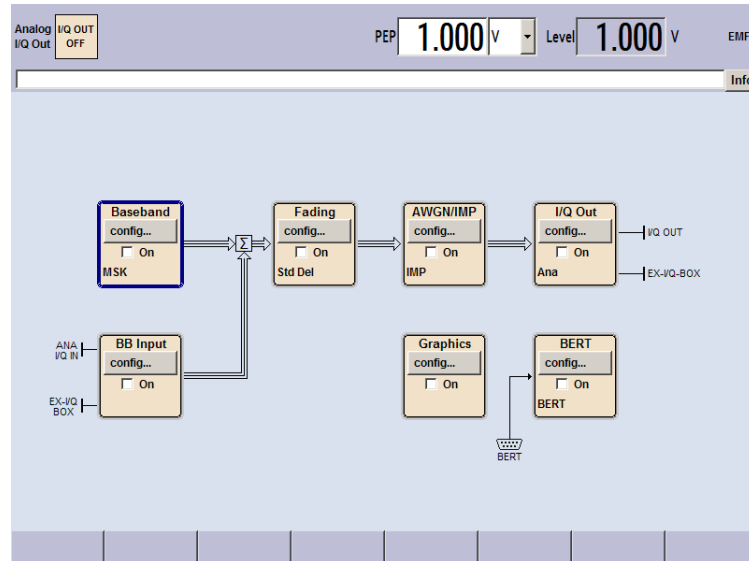

- b) Appuyer sur le bouton rotatif pour ouvrir le menu où la modulation GSM/EDGE peut être sélectionnée (plusieurs modes de modulation sont disponibles selon les options installées).

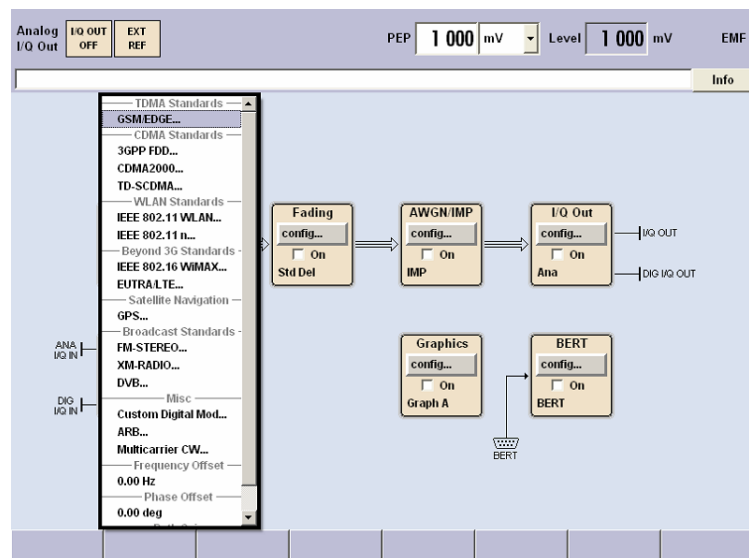

- c) Tourner le bouton rotatif et faire apparaître "GSM/EDGE..." en surbrillance.

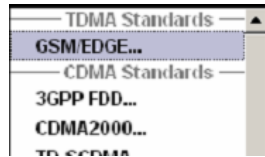

Appuyer sur le bouton rotatif pour ouvrir la boîte de dialogue "GSM/EDGE".

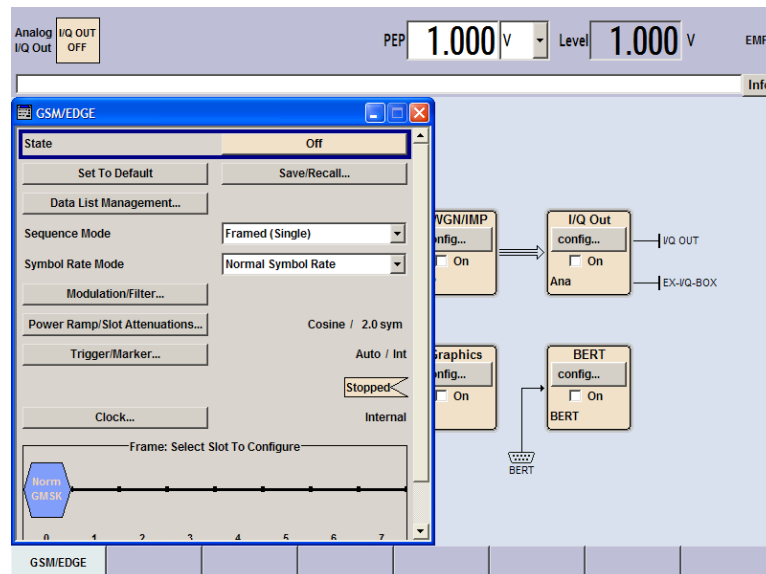

- d) Tourner le bouton rotatif pour sélectionner le paramètre "State", appuyer sur le bouton rotatif pour passer à la modulation GSM avec les paramètres par défaut.

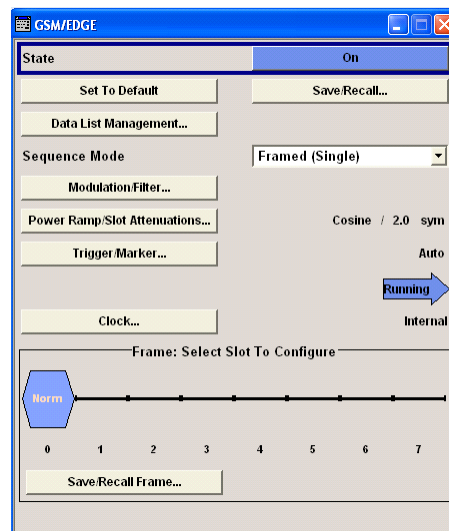

- e) Appuyer sur la touche DIAGRAM pour afficher le schéma fonctionnel dans son intégralité.

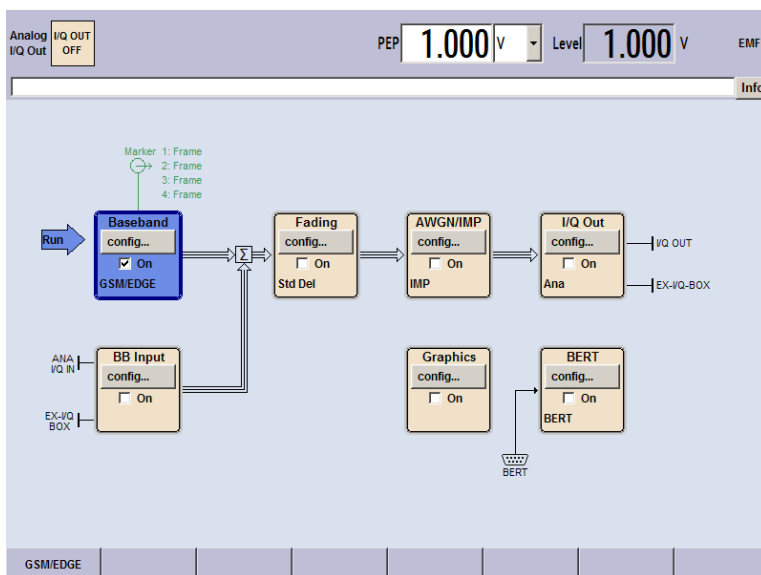

Pour indiquer l'état actif, le bloc "Baseband" s'affiche en bleu et la case à cocher "On" est cochée.

L'entrée dans Winbar indique que la boîte de dialogue "GSM/EDGE" est encore ouverte en arrière-plan.

- f) Pour afficher la boîte de dialogue au premier plan, appuyer sur la touche programmable correspondante sous "Winbar".

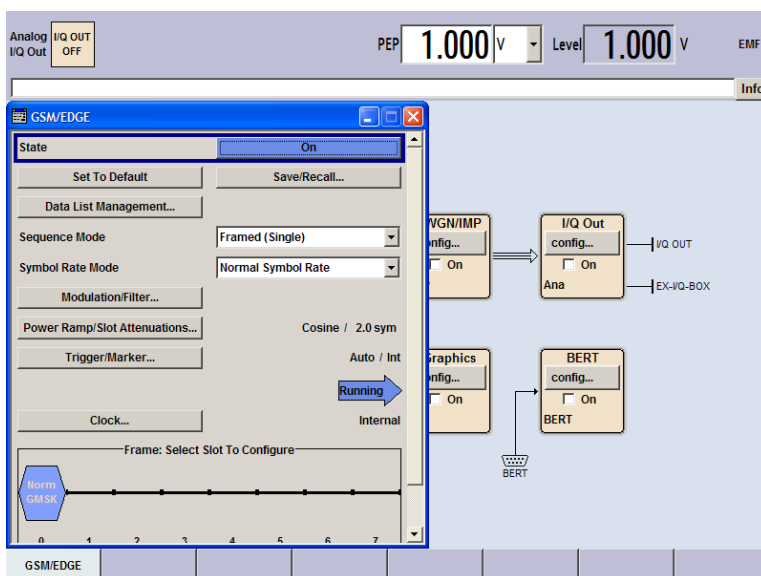

- g) Appuyer sur la touche HIDE pour minimiser la boîte de dialogue de nouveau. Les blocs "Fading", "AWGN/IMP" et "I/Q OUT" ne sont pas encore activés.

3. Configurer et activer la norme de fading GSM TU 3 (12 chemins).

a) Tourner le bouton rotatif et sélectionner le bloc "Fading".

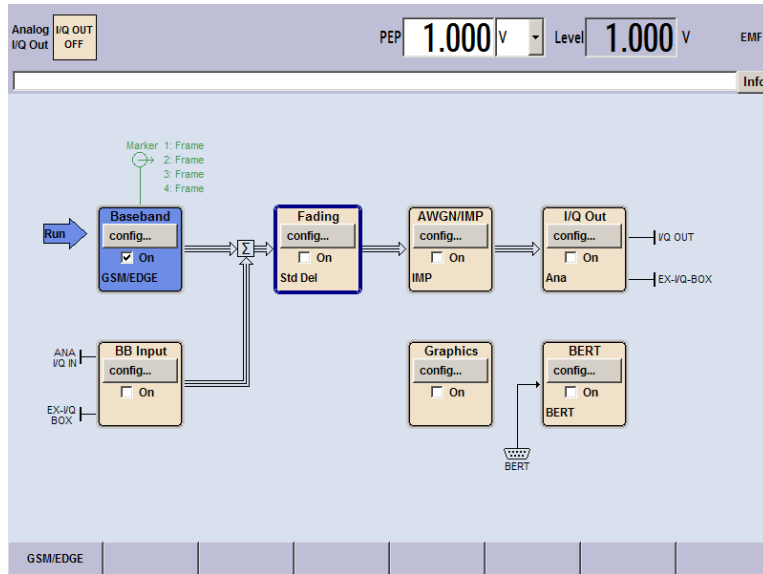

Appuyer sur le bouton rotatif pour activer le menu pour configurer les paramètres de fading.

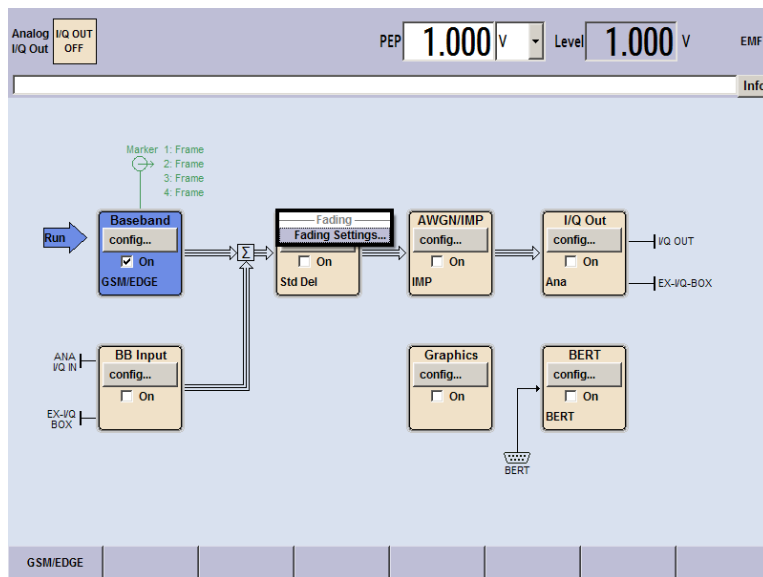

- b) Sélectionner les paramètres de fading, et appuyer sur le bouton rotatif de nouveau pour ouvrir la boîte de dialogue des paramètres de fading.

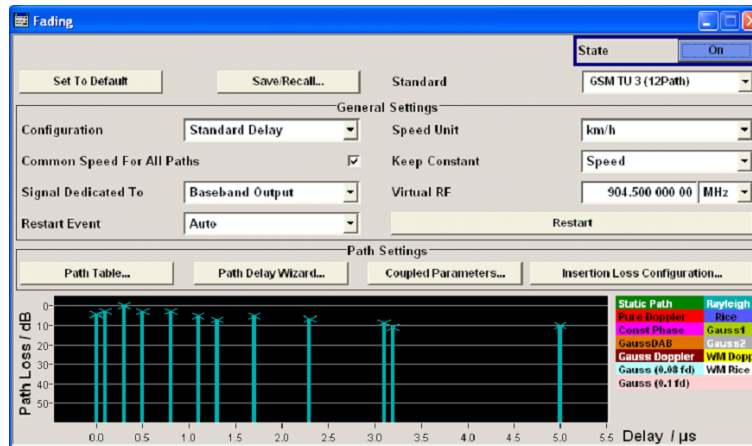

- c) Tourner le bouton rotatif pour sélectionner le champ Standard.

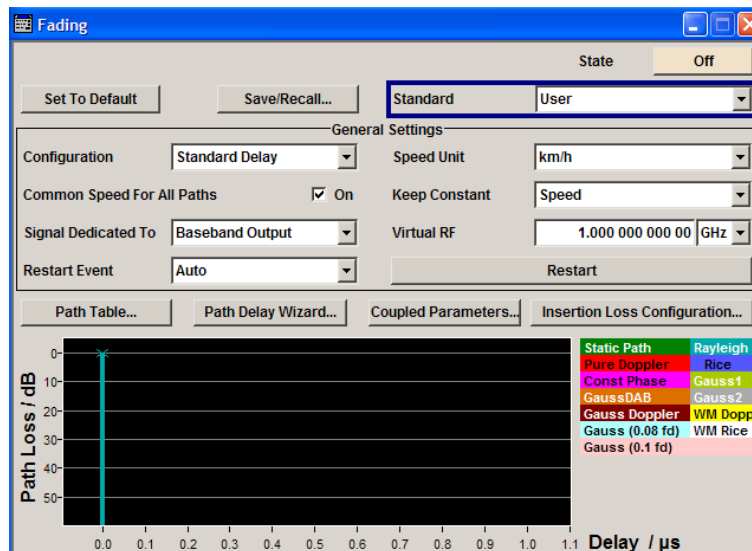

- d) Appuyer sur le bouton rotatif pour ouvrir la liste de sélection "Standard".

- e) Sélectionner "GSM" en tournant le bouton rotatif.

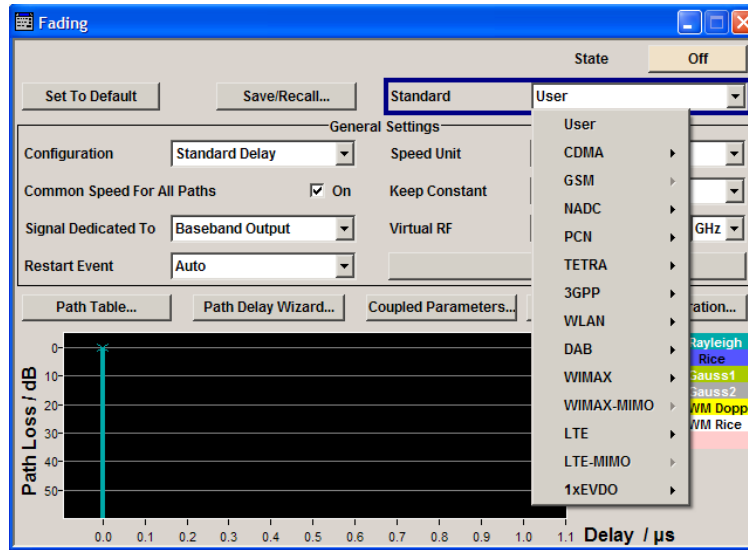

- f) Ouvrir la liste de sélection "GSM", la liste de sélection GSM850/900 et la liste de sélection GSM TU 3 (12 chemins) de la même manière.

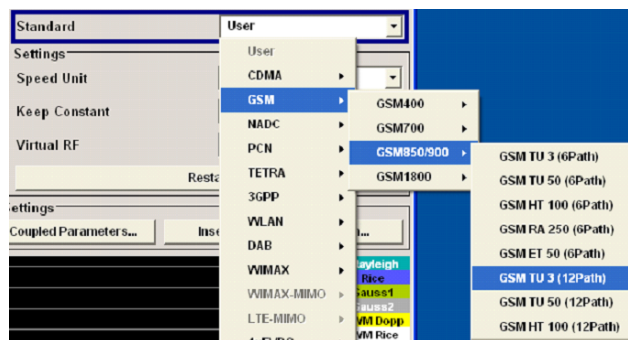

- g) Appuyer sur le bouton rotatif pour confirmer la sélection.



La simulation de fading de la norme "GSM TU 3 (12Path)" est réinitialisée.

- h) Tourner le bouton rotatif et sélectionner le champ Virtual RF.

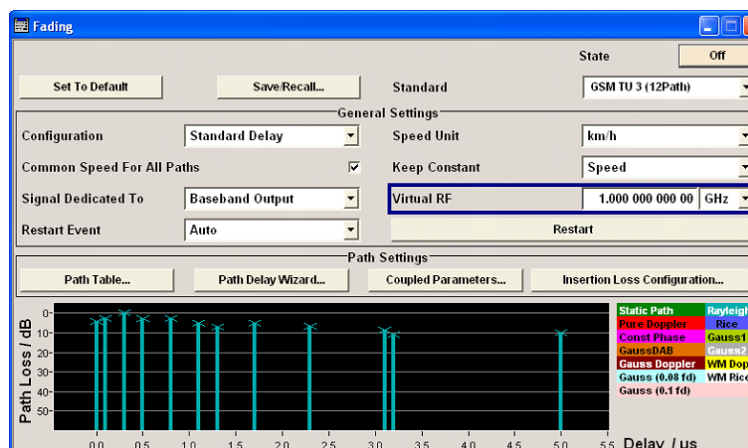

- i) Appuyer sur le bouton rotatif pour activer le mode de modification.
- j) Entrer la valeur de fréquence 904,5 MHz à l'aide du pavé numérique des touches d'unité.



- k) Sélectionner le champ "State" en tournant le bouton rotatif.
- l) Appuyer sur le bouton rotatif pour passer à la simulation de fading GSM.

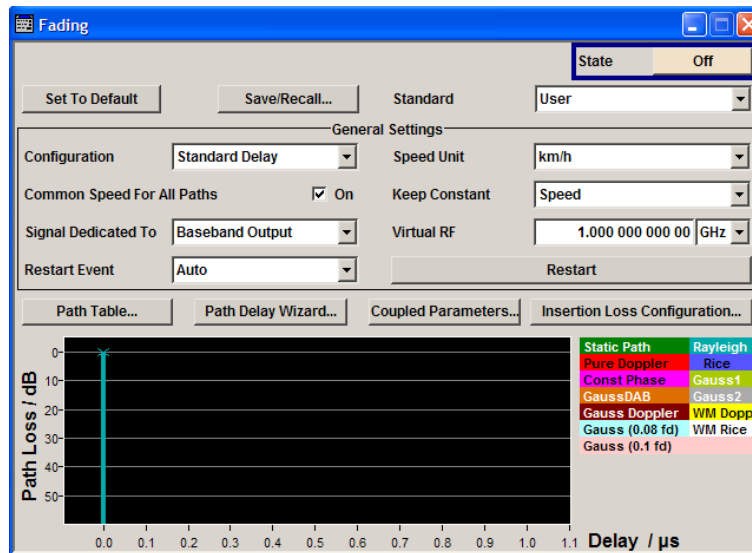

- m) Appuyer sur la touche DIAGRAM pour afficher le schéma fonctionnel dans son intégralité.

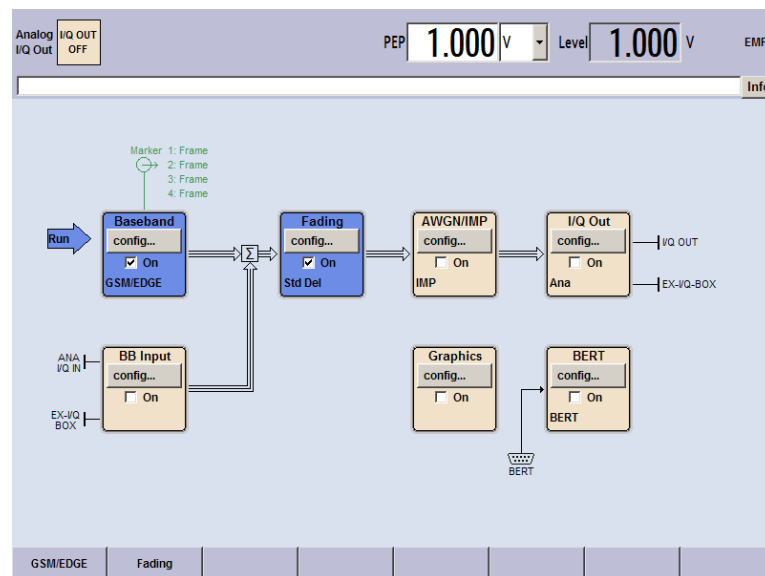

Pour indiquer l'état actif, le bloc "Fading" s'affiche en bleu et la case à cocher "On" est cochée. Le bloc "I/Q OUT" n'est pas encore activé. L'entrée dans "Winbar" indique que la boîte de dialogue "Fading" est encore ouverte en arrière-plan. La boîte de dialogue peut être affichée au premier plan en cliquant sur la touche programmable "Fading" dans "Winbar" ou en appuyant sur la TOUCHE située en dessous de la touche programmable "Fading". Appuyer sur la touche HIDE pour minimiser à nouveau la boîte de dialogue.

4. Sélectionner et activer la sortie de signal I/Q.

a) Tourner le bouton rotatif pour sélectionner le bloc "I/Q Out".

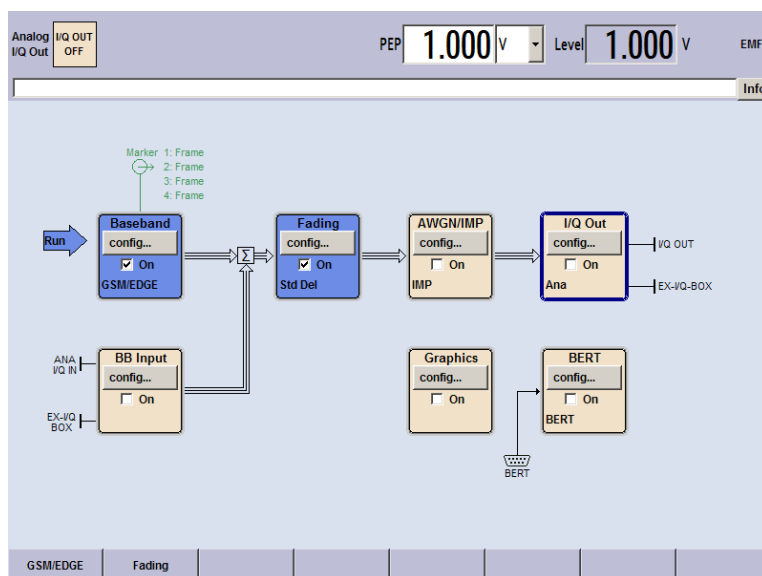

b) Appuyer sur le bouton "config..." pour ouvrir le menu "I/Q Out Settings".

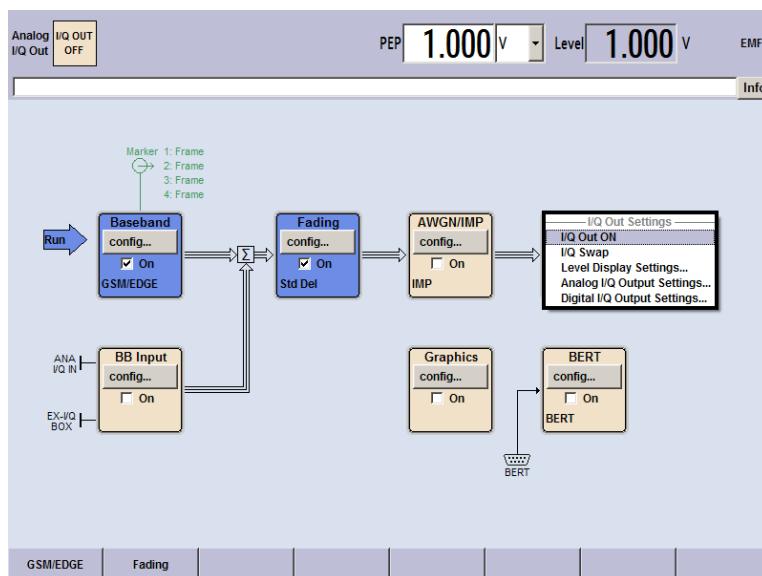

- c) Tourner le bouton rotatif et sélectionner "Analog I/Q Output Settings".

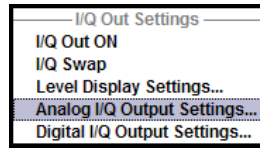

- d) Appuyer sur le bouton rotatif pour ouvrir la boîte de dialogue correspondante.

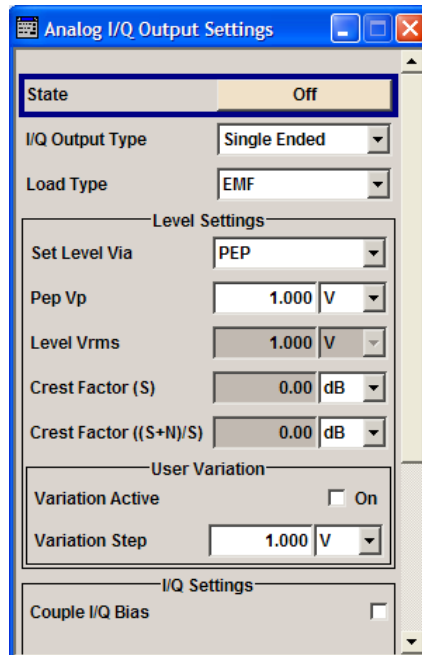

- e) Activer le signal de sortie I/Q analogique.

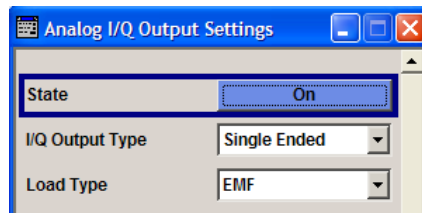

- f) Appuyer sur la touche DIAGRAM pour afficher le schéma fonctionnel dans son intégralité.

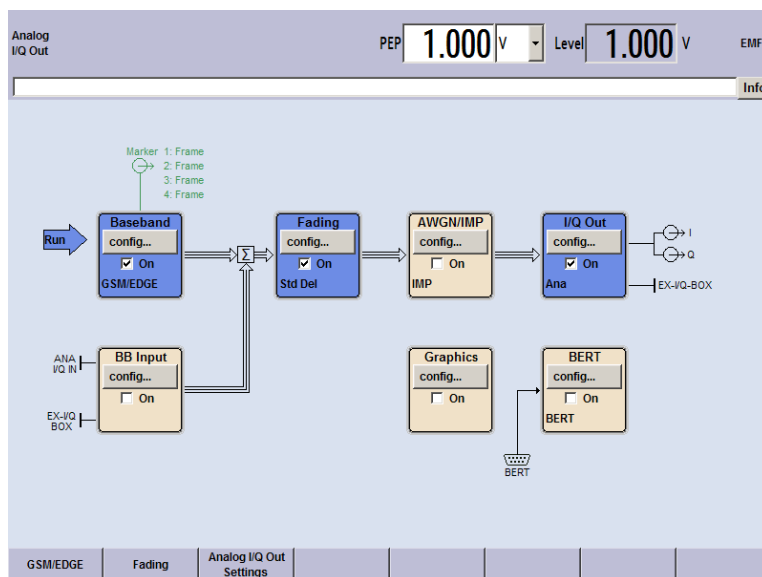

Pour indiquer l'état actif, le bloc "I/Q Out block" s'affiche en bleu et la case à cocher "On" est cochée. Les sorties de signal utilisées actuellement sont indiquées par les symboles de sortie des composants I et Q. L'entrée dans Winbar indique que le menu de configuration des paramètres de sortie I/Q analogique est encore ouvert en arrière-plan. Le menu peut être affiché au premier plan en cliquant sur la touche programmable "Analog I/Q Out Settings" dans Winbar ou en appuyant sur la TOUCHE située en dessous la touche programmable Analog I/Q Out Settings. Appuyer sur la touche HIDE pour minimiser le menu de nouveau.

5. Sélectionner l'affichage graphique du signal I/Q.
- a) Tourner le bouton rotatif pour sélectionner le bloc "Graphics" et ouvrir le menu respectif.

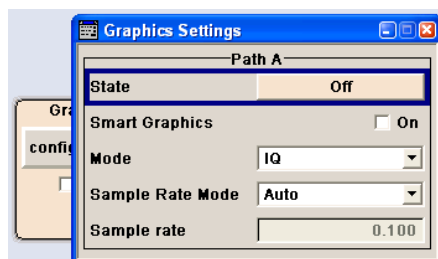

- b) Sélectionner "State On" avec le bouton rotatif pour activer l'affichage du diagramme I/Q.

Le signal de sortie s'affiche graphiquement. Il peut être minimisé et appelé de la même manière que les boîtes de dialogue.

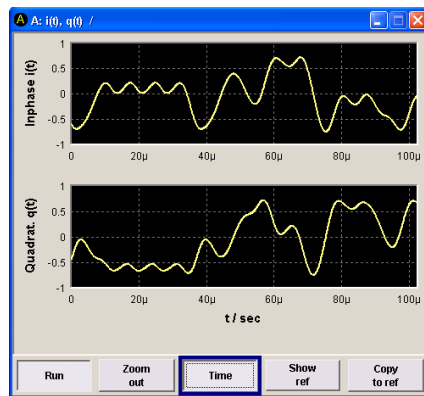

4 Commande manuelle

Le R&S AMU peut être utilisé intuitivement via le schéma fonctionnel interactif ou via l'arborescence des menus. Tous les menus représentent des fenêtres qui peuvent être utilisées de la même manière. Le bouton rotatif, les touches et les touches programmables, ou sinon la souris, permettent un accès direct et pratique aux entrées et aux paramètres.

L'affichage clair donne l'état actuel du générateur de signaux. Des graphiques, des diagrammes de spectre et des diagrammes vectoriels, etc. peuvent être lancés pour avoir une vérification visuelle du signal de sortie. Plusieurs fonctions d'aide assistent l'utilisateur pour la configuration du signal.

Cette section décrit le concept de commande manuelle du générateur de signaux. Ceci inclut une description de la structure générale d'une boîte de dialogue, l'utilisation des boîtes de dialogue et du schéma fonctionnel et la configuration des paramètres.

Pour une description précise des boîtes de dialogues et des fonctions de l'appareil, consulter la section « Fonctions de l'appareil » dans le guide d'utilisation.

4.1 Caractéristiques principales

Le concept de commande manuelle du R&S AMU permet à l'utilisateur d'effectuer la configuration aussi intuitivement que possible et donne au même moment une vue d'ensemble permanente des caractéristiques du signal généré et de l'état actuel de l'appareil. Plusieurs fonctions d'aide en ligne assistent l'utilisateur pour la configuration.

Schéma fonctionnel

Le schéma fonctionnel est le noyau du concept de fonctionnement.

Un affichage graphique indique la configuration actuelle et le flux de signal sous forme de schéma fonctionnel. Tous les éléments graphiques sont accessibles pour l'utilisation. Un élément est sélectionné au moyen des touches fléchées et les fonctions de configuration correspondantes sont lancées en appuyant sur Enter. Les menus et les graphiques requis s'affichent sur le schéma fonctionnel qui s'affiche de nouveau au premier plan chaque fois que la touche DIAGRAM (CTRL+D) est pressée.

Affichage permanent du niveau de signal

Les caractéristiques principales du signal de bande de base (PEP et niveau de signal) sont affichées en permanence dans la section de l'en-tête de l'écran (barre d'état) et peuvent être directement configurées dans les champs d'affichage en appuyant plusieurs fois sur la touche BASEBD LEVEL (CTRL+R). La modification d'une valeur implique que les valeurs afférentes seront ajustées proportionnellement. De plus, les informations secondaires sur les pertes d'insertion ou le facteur de crête de ces paramètres sont affichées pour les chemins correspondants.

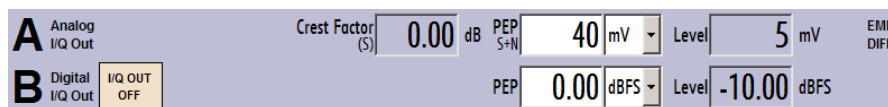

Commande via l'interface utilisateur graphique

- **Schémas fonctionnels**

Les menus sont attribués aux blocs fonctionnels spécifiques dans le schéma fonctionnel. Les blocs fonctionnels représentent des éléments de génération de signal. Les blocs fonctionnels s'affichant avec un cadre bleu peuvent être directement activés et désactivés en utilisant la touche TOGGLE ON/OFF (CTRL+T). Les menus des blocs fonctionnels apparaissant en surbrillance peuvent être lancés en pressant la touche ENTER.

- **Exemple :**

Le bloc "Baseband" contient tous les menus nécessaires pour la configuration du signal de bande de base.



Les normes numériques et la modulation numérique peuvent être sélectionnées dans ce bloc.

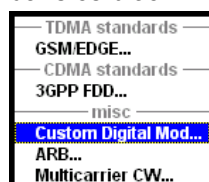

- **Flux de signal**

Le flux de signal entre les blocs fonctionnels et les entrées et les sorties utilisées sont aussi montrés.

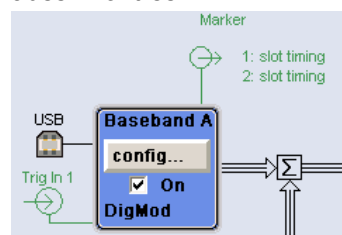

- **Arborescence des menus**

L'arborescence des menus peut être ouverte et fermée avec la touche de MENU (CTRL+M). L'arborescence des menus est organisée de la même manière que les dossiers sous Windows. Les blocs fonctionnels correspondent au niveau du premier répertoire, alors que les menus correspondent aux sous-répertoires.



Environnement de fonctionnement similaire à un environnement Windows

Afin d'offrir à l'utilisateur un environnement familier, l'environnement de fonctionnement est similaire à l'environnement des interfaces utilisateurs Windows. Tous les menus et les tables sont constitués d'éléments connus, comme des listes de sélection, des cases à cocher et des champs d'entrée.

Un cadre bleu indique que l'élément sélectionné est activé. Des saisies peuvent être effectuées dans les éléments qui apparaissent en surbrillance.

Bouton rotatif

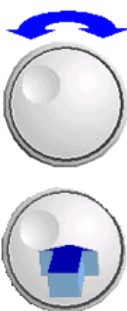

Il est possible de commander l'appareil à l'aide des touches du panneau avant, un clavier externe et une souris. Cela dit, la plupart des réglages peuvent être effectués facilement avec le bouton rotatif:

- Tourner le bouton rotatif fait passer la surbrillance de l'entrée sur l'élément cible.
- Appuyer sur le bouton rotatif induit l'activation du champ d'entrée sélectionné. Selon le paramètre, le sous-menu est lancé, la valeur numérique changée, l'entrée de liste sélectionnée ou la case à cocher activée ou désactivée.
- Si une valeur est saisie, l'entrée est enregistrée par un autre clic sur le bouton rotatif et le mode de modification est quitté.

Effacement des paramètres à l'aide de sous-dialogues indépendants

Une fenêtre séparée s'ouvre pour chaque boîte de dialogue et sous-dialogue. Les boîtes de dialogue peuvent être utilisées indépendamment les unes des autres, c.-à-d. qu'aucune des boîtes de dialogue ne nécessite que des paramètres des autres boîtes de dialogues soient complétés avant qu'elle ne puisse être fermée. Ceci assure une utilisation souple tout le temps.

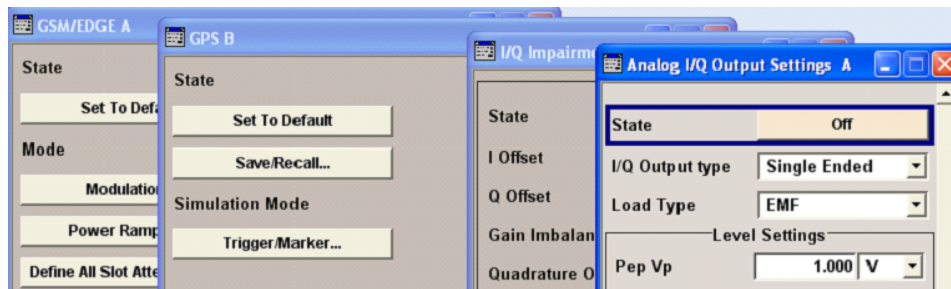

Winbar

La Winbar donne un aperçu des menus et simplifie l'accès à ces derniers.

Les menus s'affichent en haut du schéma fonctionnel, mais ils peuvent être minimisés « hidden » à l'aide de la touche HIDE (CTRL+H), c.-à-d. qu'ils s'affichent sous la forme d'un bouton dans la "Winbar", au bas de l'écran.

Ils peuvent être affichés de nouveau en taille réelle à l'aide d'une séquence de touches (touche (REARR (CTRL+A)). Cela crée de la place sur l'écran pour d'autres affichages qui pourraient être nécessaires, mais les menus de configuration restent accessibles tout le temps.

GSMEDGE A	GPS B	I/O Impair A Baseband	Analog I/O Out Settings A				
-----------	-------	--------------------------	------------------------------	--	--	--	--

Touches à fonctions simples

La plupart des touches du panneau avant du R&S AMU lancent directement une fonction simple.

La commande de l'appareil est facile étant donné qu'un grand nombre de paramètres peut être configuré par une séquence de touches. Par conséquent, la touche CLOSE (ESC) ferme le menu actif ; la touche BASEBD ON/OFF (CTRL+R) permet d'activer ou de désactiver le signal de sortie de bande de base

Certaines touches représentent des exceptions, comme celles qui lancent des menus comme la touche MENU (CTRL+M) qui ouvre toute l'arborescence des menus de l'appareil, la touche SETUP (CTRL+E) qui ouvre les menus des paramètres généraux de l'appareil ou la touche FILE (CTRL+S) qui ouvre le menu de la gestion de fichiers.

Fonctions d'aide pour l'assistance aux utilisateurs

Plusieurs fonctions d'aide assistent l'utilisateur pour la configuration du signal.

- **Plages de valeurs**

Une plage de valeurs valides est affichée pour chaque paramètre numérique. Cela nécessite une courte attente après l'activation du champ de saisie. La plage s'affiche ensuite automatiquement après quelques secondes.

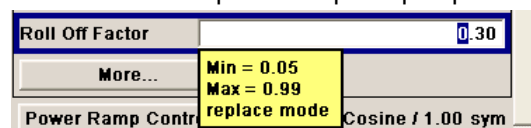

Si la valeur saisie est en dehors de la plage autorisée, la prochaine valeur autorisée est activée automatiquement et un message s'affiche.

- **Aide contextuelle**

L'aide contextuelle de chaque paramètre peut être lancée avec la touche HELP ou la touche F1.

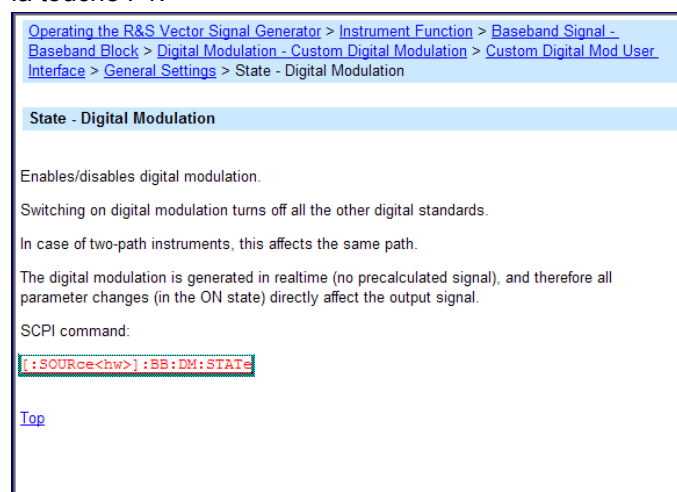

- **Aide en ligne complète**

Chaque page d'aide fait partie d'une fonction d'aide en ligne complète, qui peut être ouverte à l'aide d'un index, d'une arborescence de menus ou des boutons "Previous/Next".

Ligne d'informations avec des messages d'indication de l'état actuel de l'appareil

Une grande variété de messages différents, comme les messages d'état, les messages d'erreur, les avertissements ou les informations s'affichent dans le champ d'en-tête de l'écran. Les pages d'aide peuvent être ouvertes à l'aide de la touche INFO (CTRL+I) pour la plupart des messages. Elles fournissent des informations générales dans le message et indiquent les étapes de fonctionnement qui pourraient être nécessaires. Tous les messages sont expliqués dans l'aide en ligne qui peut être lancée à l'aide de la touche HELP (F1).

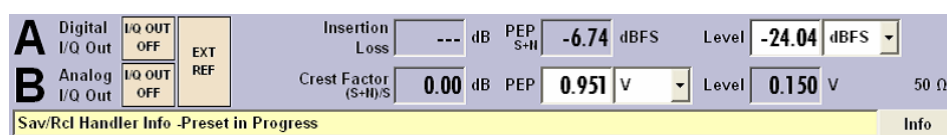

Affichage graphique de la structure de données

La structure du signal de bande de base s'affiche graphiquement dans les menus correspondants ; les éléments de signal individuels peuvent être sélectionnés graphiquement pour le traitement.

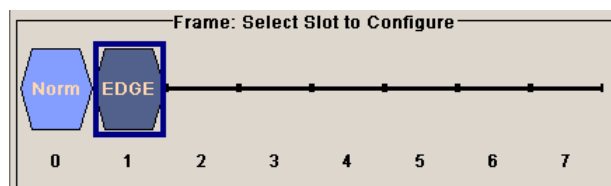

Éditeur graphique pour la définition des signaux de commande

Les signaux de commande sont aussi configurés graphiquement.



Affichage graphique du signal de sortie dans un schéma

Le signal de sortie peut être affiché graphiquement dans un certain nombre de schémas. Ceci permet une vérification rapide des caractéristiques du signal. Les fonctions de zoom et l'insertion d'une trace de référence permettent une évaluation précise sans recourir à un analyseur externe.

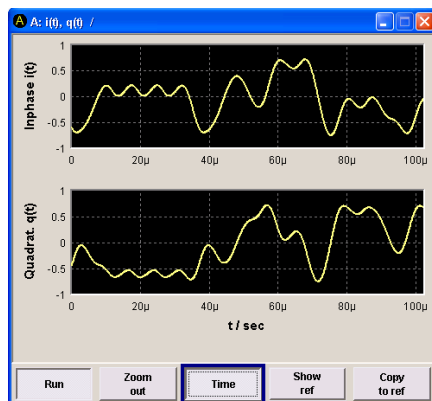

4.2 Affichage

L'affichage indique l'état actuel du générateur de signaux et offre des éléments graphiques pour la commande directe. Il est divisé en trois sections :

- L'affichage de fréquence et de niveau de signal avec la ligne d'information indique les paramètres de signal de sortie et indique l'état actuel avec des messages d'état, d'erreur et d'avertissements.
- Le schéma fonctionnel donne la configuration de l'appareil, la caractéristique du signal ainsi que les entrées et les sorties utilisées, et permet la commande interactive à l'aide d'éléments graphiques. Les menus et les graphiques actifs s'affichent en haut du schéma fonctionnel.
- Winbar avec touches programmables étiquetées pour l'affichage des menus.

Le schéma fonctionnel de la figure ci-dessous montre un appareil entièrement équipé.

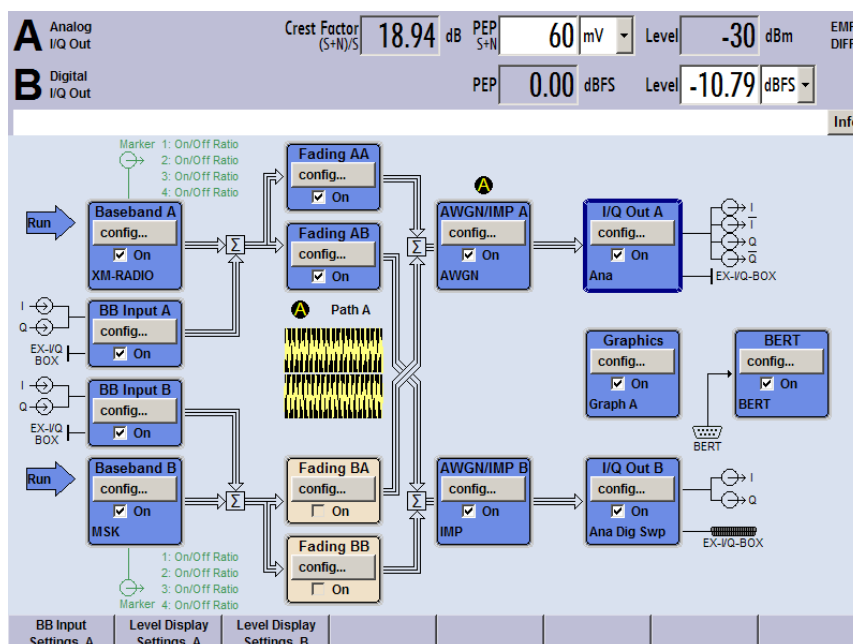

Fig. 4-1 : affichage d'un Générateur de signaux R&S entièrement équipé

4.2.1 Paramètres affichés dans la section d'en-tête

Les paramètres de niveau de signal et quelques messages d'état (voir [Chapitre 4.2.2, "Informations d'état et messages"](#), à la page 91) s'affichent dans le champ d'en-tête de l'écran. L'affichage peut varier selon le mode de fonctionnement de l'appareil :

- Dans le cas des appareils à double chemin, les informations du signal de bande de base sur les deux chemins s'affichent séparément pour chaque chemin.
- **PEP** indique la puissance en crête de modulation et **Level** indique la tension de sortie à la sortie I/Q.
- De plus, des informations secondaires sur les pertes d'insertion du paramètre ou le facteur de crête du signal de sortie I/Q s'affichent.



La valeur affichée dans les champs "Freq" et "Level" ne prend en compte aucun décalage ou facteur de multiplication.

Pour plus d'informations, voir « Fréquence RF et phase » et « Niveau RF » dans le guide d'utilisation.

4.2.2 Informations d'état et messages

Les informations d'état et les messages s'affichent dans la partie supérieure de l'écran. Les messages diffèrent en importance (erreurs, avertissements, informations) et en temps d'apparition (messages brefs et permanents). Ils nécessitent des traitements différents par l'utilisateur. Des informations supplémentaires sur tous les messages peuvent

être consultées dans la fenêtre d'information (voir [Chapitre 4.2.3, "Fenêtre d'information"](#), à la page 93).

Consulter « Messages d'erreur » dans le guide d'utilisation pour avoir une vue d'ensemble des informations d'état et des messages en même temps que des instructions pour la résolution des erreurs.

4.2.2.1 Informations d'état

Les informations d'état donnent à l'utilisateur une vue d'ensemble des modes de fonctionnement et paramètres de l'appareil. Les modes de fonctionnement sont indiqués à titre d'information seulement et ne nécessitent aucune action de l'utilisateur.

Les informations d'état s'affichent entre le champ du mode actuel du signal de sortie de bande de base et le champ de niveau, à gauche de la ligne d'information ou dans la ligne d'information elle-même.

Les appareils à double chemin, tous les états qui peuvent exister indépendamment dans deux chemins s'affichent séparément pour chaque chemin. Le chemin correspondant s'affiche dans la ligne d'information.

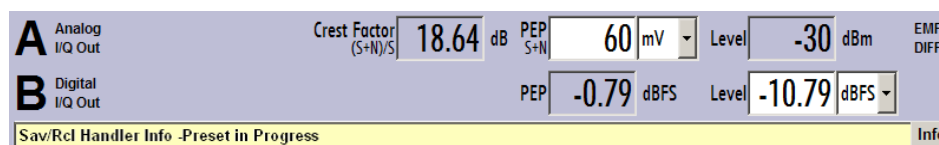

4.2.2.2 Messages

Les messages indiquent les erreurs de l'appareil. Ils s'affichent dans la ligne d'information avec des couleurs différentes selon leur importance et leur temps d'affichage. Les erreurs (par exemple, pas de données d'étalonnage) s'affichent en rouge alors que les informations (par exemple, fichier introuvable) et les avertissements s'affichent en noir. Les avertissements indiquent des erreurs moins importantes (par exemple, un fonctionnement de l'appareil en dehors des données spécifiées).

4.2.2.3 Messages volatils

Des messages brefs signalent les paramètres automatiques de l'appareil (par exemple, la désactivation des types de modulation incompatibles) ou les entrées interdites qui ne sont pas acceptées par l'appareil (par exemple, les violations de plage). Ils s'affichent dans la ligne d'information sur un fond jaune. Ils s'affichent en haut des informations d'état ou des messages permanents.

Les messages volatils ne sollicitent normalement aucune action de l'utilisateur et disparaissent automatiquement après un court laps de temps. Ils ne sont pas sauvegardés dans l'historique cela dit.

Ces messages peuvent être lus à distance en utilisant `SYST:ERR?` ou `SYST:ERR:ALL?`.

4.2.2.4 Messages permanents

Les messages permanents s'affichent si une erreur pouvant perturber le fonctionnement de l'appareil se produit, comme un défaut matériel. L'erreur signalée par un message permanent doit être résolue pour que le fonctionnement correct de l'appareil puisse être garanti.

Le message s'affiche jusqu'à ce que l'erreur soit résolue. Il couvre l'affichage d'état de la ligne d'information. Après la résolution de l'erreur, le message disparaît automatiquement et est aussi enregistré dans l'historique.

Ces messages peuvent être lus à distance en utilisant `SYST:SEERR?`.

4.2.3 Fenêtre d'information

Quelques modes de fonctionnement et les messages actuels sont affichés dans la ligne d'information.

La fenêtre d'information INFO contenant la liste des messages permanents actuels et la description détaillée de chaque message peut être ouverte avec la touche INFO (CTRL +I).

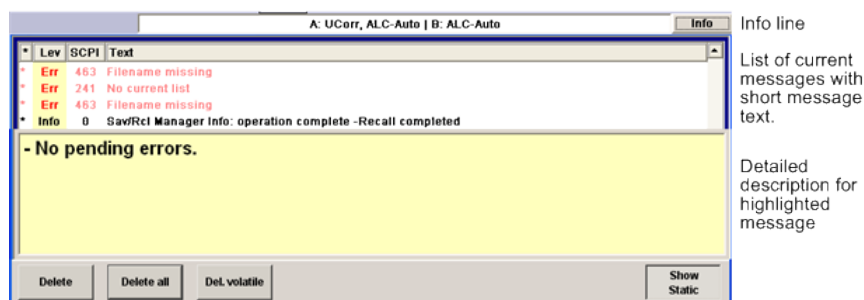

La section supérieure de la fenêtre d'information contient une liste de tous les messages permanents actuels classés par ordre d'apparition, par exemple, le message le plus récent est affiché en premier. La section inférieure de la fenêtre affiche des informations supplémentaires sur le message qui apparaît en surbrillance. L'historique de tous les messages apparus depuis la mise en marche de l'appareil peut être ouvert en utilisant la touche "History". Le message le plus récent s'affiche en premier.

Les messages respectent des codes couleur correspondants à leurs niveaux. Les messages spécifiques à l'appareil sont rouges, les informations et les commandes distantes sont noires. Le niveau est aussi indiqué dans la colonne "Lev" (Err, Sys or Info). La colonne "SCPI" indique le code d'erreur SCPI.

Les touches programmables permettent d'effacer les messages d'erreur et d'ouvrir un historique de tous les messages ouverts.

Delete

Efface les messages apparaissant en surbrillance.

Ce bouton n'est disponible que si l'historique des messages est affiché.

Delete All

Efface tous les messages.

Ce bouton n'est disponible que si l'historique des messages est affiché.

Del. volatile

Efface tous les messages volatils.

Ce bouton n'est disponible que si l'historique des messages est affiché.

Instruction SCPI :

SYST:ERR:ALL?

Chaque fois qu'une requête SYST:ERR:ALL? est envoyée, la file d'attente des erreurs est renvoyée et effacée en même temps.

History

Appelle la liste de tous les messages apparus depuis la mise en marche de l'appareil. Les messages les plus récents s'affichent en haut de la liste. La liste des messages actuels s'affiche lorsque le bouton est pressé de nouveau.

Instruction SCPI :

SYST:ERR? ou STAT:QUE?

Chaque fois qu'une requête SYST:ERR? ou STAT:QUE? est envoyée, la plus ancienne entrée de la file d'attente des erreurs est renvoyée et effacée en même temps.

4.2.4 Schéma fonctionnel

Le schéma fonctionnel donne les options fournies, la configuration de signal et le flux de signal sélectionné actuellement du générateur avec les entrées et les sorties utilisées. La génération de signal peut être commandée complètement à partir du schéma fonctionnel. Les blocs fonctionnels apparaissant en surbrillance peuvent être activés ou désactivés directement à l'aide de la touche TOGGLE ON/OFF (CTRL+T). Appuyer sur Enter ouvre le menu de configuration correspondant.

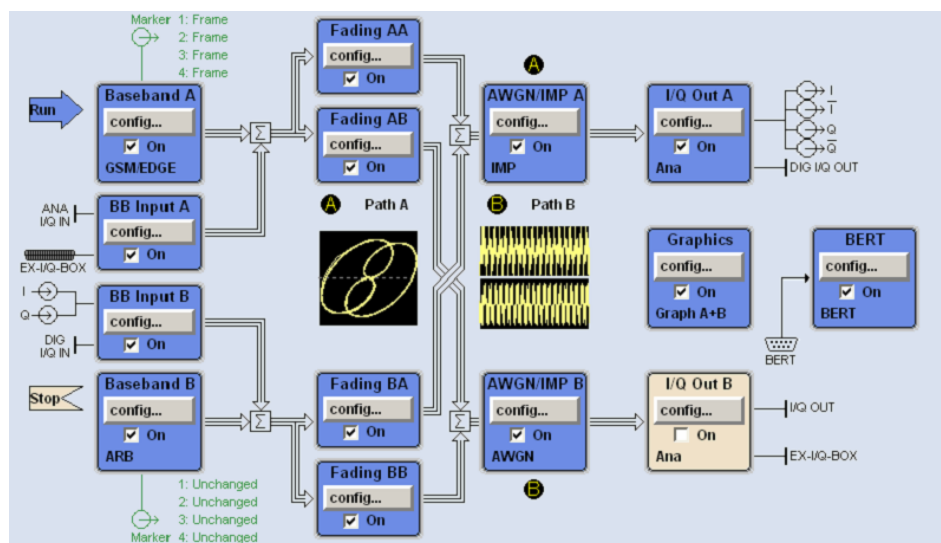

4.2.4.1 Blocs fonctionnels du schéma fonctionnel

Chaque bloc représente une fonction de génération de signal. La fonction est indiquée dans le titre principal du bloc. La case à cocher permet d'activer ou désactiver rapidement la fonction correspondante avec la touche TOGGLE ON/OFF (CTRL+T). Le bloc s'affiche en bleu après l'activation. Les informations d'état s'affichent sous la case à cocher. Elles diffèrent d'un bloc à l'autre.

Appuyer sur le bouton rotatif (panneau avant) ou sur le bouton "Config..." (souris) ouvre le menu de configuration correspondant.

Le niveau de menu le plus élevé pour la configuration des paramètres d'acheminement de signal est proposé dans tous les blocs fonctionnels où le flux de signal peut être influencé.

Exemple : Bloc de bande de base

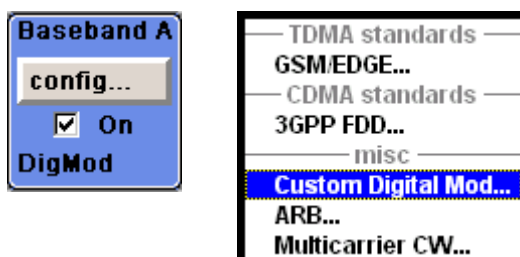

Ce bloc permet de configurer le signal de modulation numérique, les normes numériques, la génération de formes d'onde et les brouilleurs de signaux multiporteuses. Les informations d'état du bloc "Baseband" indiquent la modulation sélectionnée et les informations supplémentaires correspondantes, par exemple, le nombre de canaux.

4.2.4.2 Flux de signal et symboles d'entrée ou de sortie dans le schéma fonctionnel

Les symboles d'entrée ou de sortie du schéma fonctionnel indiquent les entrées et les sorties du générateur de signaux utilisées actuellement. Les entrées et les sorties non utilisées ne sont pas indiquées. Les lignes indiquent le flux de signal.

Les symboles et les étiquettes se réfèrent aux entrées et aux sorties correspondantes sur les panneaux avant et arrière du générateur de signaux. La direction (entrée ou sortie) est indiquée par une flèche.

Exemple :

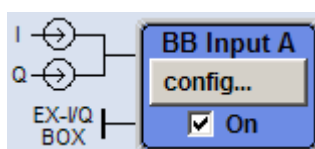

Les symboles indiquent les entrées du signal I/Q analogique sur le panneau avant de l'appareil.

Si plusieurs marqueurs sont activés, les caractéristiques du marqueur sont indiquées à côté du symbole de marqueur des marqueurs activés.

Les symboles et les lignes sont affichés avec des couleurs différentes selon leurs fonctions.

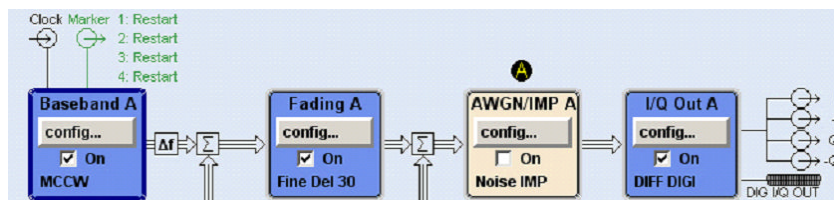

- Le signal de bande de base est indiqué par une flèche à trois lignes, et les composants I/Q du signal sont indiqués par une flèche à une seule ligne.
- L'addition de signaux est indiquée par le signe d'addition.
- Les connexions sont indiquées par un « point de soudage ».
- Le noir est utilisé pour le signal généré.
- Le vert est utilisé pour les signaux de commande.

Le flux de signal est configuré dans les menus individuels. Les interfaces utilisateur sont configurées dans :

- la boîte de dialogue "Setup > USER Marker /AUX I/O Settings" et
- la boîte de dialogue "Setup > Global Trigger/Clock/External Inputs".

4.2.5 Winbar et touches programmables

La "Winbar" à huit boutons s'affiche sous le schéma fonctionnel. Les boutons étiquetés représentent les menus ouverts, l'étiquette indique le menu. Si plusieurs menus sont ouverts, le bouton du menu activé actuellement s'affiche avec une couleur plus claire. Les boutons attribuent aussi des fonctions aux touches programmables du prochain niveau inférieur pour la commande via le panneau avant. On peut ouvrir jusqu'à huit menus simultanément. Lorsque le neuvième menu est ouvert, le menu qui a été ouvert en premier sera fermé automatiquement.

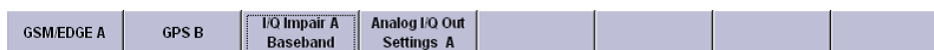

Certains menus, par exemple les menus de données et l'éditeur de liste, couvrent la "Winbar" et attribue des fonctions spécifiques du menu aux touches programmables du panneau avant à l'aide des boutons de menu.

N'importe lequel des menus ouverts peut être activé à l'aide du bouton correspondant dans la "Winbar" ou la touche programmable du panneau avant. Une utilisation pratique du menu est assurée à l'aide de touches d'utilisation du menu (CLOSE (ESC), HIDE (CTRL+H) et REARR (CTRL+A)).

L'utilisation des menus et des boîtes de dialogue est décrite dans [Chapitre 4.3, "Accès aux boîtes de dialogue"](#), à la page 98.

4.2.6 Structure des boîtes de dialogue

Les paramètres sont configurés dans le bloc. L'accès au menu se fait à l'aide des blocs fonctionnels du schéma ou à l'aide de la touche MENU (CTRL+M). Les menus s'affichent en haut du schéma fonctionnel.

Si les boutons du menu attribuent des fonctions spécifiques du menu aux touches programmables, la "Winbar" est masquée.

L'utilisation des menus et des boîtes de dialogue est décrite dans [Chapitre 4.3, "Accès aux boîtes de dialogue"](#), à la page 98; la configuration des paramètres est décrite dans [Chapitre 4.4, "Réglage des paramètres"](#), à la page 99.

Les menus sont au format Windows. Les détails des menus diffèrent selon leurs fonctions, mais ils sont constitués des mêmes éléments principaux. Chaque menu consiste en un en-tête de menu et en d'autres zones de menu avec différents champs pour la configuration des paramètres.

La ligne d'en-tête contient le nom du menu et les boutons pour minimiser et fermer le menu. Utiliser la souris ou les touches HIDE (CTRL+H) et CLOSE (ESC) du panneau avant pour utiliser les boutons.

Plusieurs champs de paramètres associés, mais configurés séparément, sont organisés dans des zones de menu. Une zone de menu est encadrée et étiquetée avec la fonction commune à tous les paramètres.

Exemple : Dégradations

Impairments		
State		<input type="checkbox"/>
I Leakage	0.00	%
Q Leakage	0.00	%
Imbalance	0.00	%
Quadrature Offset	0.00	deg

Un nom de paramètre est attribué à chaque champ de configuration. Le type de configuration varie selon le paramètre à régler. Certains paramètres ne peuvent être réalisés qu'à l'aide d'une configuration spécifique. Si le paramètre n'est pas autorisé avec la configuration spécifique sélectionnée, l'élément correspondant est désactivé et grisé et l'entrée ou le champ de sélection ne peut pas être accédé.

4.2.7 Affichage graphique des caractéristiques du signal de sortie

L'affichage graphique du signal de sortie permet à l'utilisateur de vérifier rapidement les caractéristiques du signal sans connecter un analyseur. Les fonctions de zoom et l'affichage d'une trace de référence permettent une évaluation précise. Le diagramme s'affiche en haut du schéma fonctionnel. Il peut être minimisé et appelé de la même manière qu'un menu.

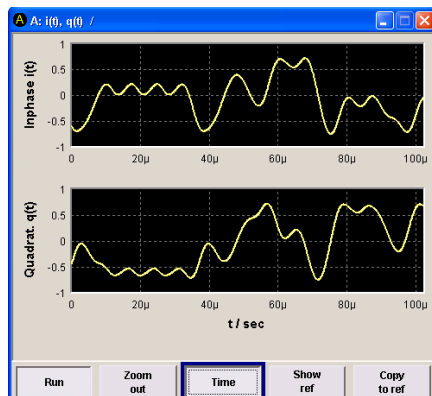
Exemple : Diagramme I/Q

Pour accéder à la boîte de dialogue "Graphics Settings" afin de sélectionner l'affichage graphique du signal de sortie, sélectionner le bloc fonctionnel "Graphics" ns le diagramme ou appuyer sur la touche MENU (CTRL+M).

Le fonctionnement de la fenêtre graphique est analogue à celui du menu.

Le menu et les affichages graphiques individuels sont décrits dans « Graphics Display » dans le guide d'utilisation.

4.3 Accès aux boîtes de dialogue

La touche MENU (CTRL+M) ouvre l'intégralité de l'arborescence des menus. a sélection d'un bloc fonctionnel et la pression de la touche ENTER ouvrent le menu associé à ce bloc.

On peut accéder à la boîte de dialogue d'une autre façon en utilisant les boutons Winbar ou les touches programmables du panneau avant ou les touches HIDE (CTRL+H), CLOSE (ESC), DIAGRAM (CTRL+D) et REARR (CTRL+A) du panneau avant.

Pour un accès rapide aux boîtes de dialogue, utiliser l'une des méthodes alternatives suivantes.

Affichage du schéma fonctionnel ou de la boîte de dialogue au premier plan

1. Appuyer sur la touche DIAGRAM (CTRL+D) pour déplacer le curseur vers le schéma fonctionnel.
Tous les menus activés sont minimisés et affichés sous la forme de boutons Winbar.
2. Appuyer sur la touche programmable correspondante (CTRL+F1 .. F8) pour afficher la boîte de dialogue au premier plan de nouveau.

Accéder à l'arborescence des menus

- Appuyer sur la touche MENU (CTRL+M) pour ouvrir l'intégralité de l'arborescence des menus.

Ouverture des boîtes de dialogue File, Setup ou Hardcopy

- ▶ Utiliser les touches FILE (CTRL+S), SETUP (CTRL+E) ou HCOPY (CTRL+Y) pour ouvrir la boîte de dialogue correspondante.

Minimisation d'un menu activé

- ▶ Utiliser la touche HIDE (CTRL+H) pour minimiser un menu activé.
Il s'affiche sous la forme d'un bouton Winbar.

Réorganisation automatique des menus affichés

- ▶ Appuyer sur la touche REARR (CTRL+A) pour réorganiser tous les menus ouverts pour qu'ils se chevauchent aussi peu que possible.

Activation du Windbar

- ▶ Utiliser la touche WINBAR (CTRL+W) pour faire basculer le curseur entre le bouton "Winbar" et le schéma fonctionnel.
Le dernier bouton à être activé dans la Winbar apparaît en surbrillance.

Fermeture d'un menu activé

- ▶ Appuyer sur la touche CLOSE pour fermer un menu activé.
Conseil : Si le curseur est au plus haut niveau de menu, on peut aussi utiliser la touche ESC pour fermer le menu activé.

Accès à la zone d'en-tête

- ▶ Appuyer sur la touche BASEBD LEVEL (CTRL+R) pour activer les champs de saisie "PEP" ou "Level" dans la zone d'en-tête. Appuyer sur la touche BASEBD LEVEL (CTRL+R) de nouveau pour basculer entre les champs de saisie activés.



Raccourcis clavier

Les raccourcis clavier (par exemple « Ctrl + D » pour l'affichage du schéma fonctionnel au premier plan) fournissent un accès direct à toutes les boîtes de dialogue utilitaires de l'appareil (voir [Chapitre 4.8, "Légendes des commandes du panneau avant"](#), à la page 121).

4.4 Réglage des paramètres

Le R&S AMU offre plusieurs méthodes et parfois des méthodes alternatives pour configurer les paramètres. La commande manuelle est possible à l'aide d'une souris ou d'un clavier d'ordinateur ou des deux.



Les exemples de cette description se concentrent sur la commande depuis le panneau avant.



Pour plus d'informations, consulter le :

- [Chapitre 4.8, "Légendes des commandes du panneau avant"](#), à la page 121 pour avoir une vue d'ensemble des touches et des références croisées entre les touches du panneau avant et les raccourcis clavier
- « Fonctions de l'appareil » dans le guide d'utilisation pour avoir une description détaillée des fonctions des touches.

La plupart des paramètres sont configurés dans des menus différents. Le R&S AMU fournit des méthodes alternatives pour accéder aux boîtes de dialogue. Tourner le bouton rotatif et naviguer vers le bloc correspondant dans le schéma fonctionnel et appuyer sur le bouton pour ouvrir la boîte de dialogue ou cliquer avec le bouton droit de la souris sur le bouton "Config...".

Les boîtes de dialogues "Setup", "File" et "Hcopy" sont des exceptions. Des configurations générales sont effectuées dans la boîte de dialogue "Setup", mais elles ne sont pas directement concernées par la génération de signal, par exemple, la configuration de l'adresse du bus GPIB. Les fichiers et les listes sont gérés dans la boîte de dialogue "File"; la boîte de dialogue "Hcopy" permet de configurer l'impression et d'avoir des copies papier. Les menus ne peuvent être ouverts qu'avec les touches SETUP (CTRL+E), FILE (CTRL+S) et HCOPY (CTRL+Y).

Les paramètres de niveau sont directement configurés dans la zone d'en-tête de l'affichage en utilisant la touche BASEBD LEVEL. Certaines touches déclenchent une action directe, par exemple, la touche BASEBD ON/OFF active ou désactive la sortie de bande de base. Les modifications qui affectent le flux de signal sont immédiatement visibles dans l'affichage graphique.

Le R&S AMU utilise le système d'exploitation Windows XP®. Les configurations au niveau système sont rarement nécessaires, par exemple, l'installation d'un nouveau pilote d'imprimante. Pour pouvoir utiliser Windows XP® de façon commode, un clavier et une souris sont nécessaires.

Cette section fournit des informations sur la configuration des paramètres qui se fait en suivant les étapes ci-dessous :

- [Chapitre 4.4.1, "Utilisation du curseur"](#), à la page 100
- [Chapitre 4.4.2, "Sélection d'un élément de commande"](#), à la page 101
- [Chapitre 4.4.3, "Activation ou désactivation des paramètres"](#), à la page 101
- [Chapitre 4.4.4, "Saisie d'une valeur"](#), à la page 102
- [Chapitre 4.4.5, "Utilisation des unités "](#), à la page 104
- [Chapitre 4.4.6, "Sélectionner une valeur à partir d'une liste"](#), à la page 105
- [Chapitre 4.4.7, "Validation des entrées avec confirmation"](#), à la page 105
- [Chapitre 4.4.8, "Restauration de la valeur précédente"](#), à la page 106

4.4.1 Utilisation du curseur

Une fois l'appareil allumé, le curseur est toujours sur le premier bloc fonctionnel du schéma (configuration par défaut).

Déplacement du curseur dans l'affichage

- ▶ Pour déplacer le curseur, utiliser l'une des méthodes alternatives suivantes :
 - a) Utiliser le bouton rotatif ou les touches fléchées.
 - b) Utiliser les bonnes touches programmables (CTRL+F1..F8) pour déplacer le curseur vers la "Winbar".
Si la "Winbar" est couverte par un menu, appuyer sur la touche WINBAR (CTRL+W) pour l'afficher au premier plan.
 - c) Utiliser la touche ESC.

Conseil : Noter que la fonction de la touche ESC dépend de la position actuelle du curseur.

La fonction de cette touche dépend de la position actuelle du curseur.

- Ouvre le prochain niveau de sélection supérieur.
- Ferme la fenêtre ouverte sans accepter de nouvelles entrées ; l'ancienne valeur ou l'ancien paramètre est retenu.
- Active le bouton "Cancel" dans les boîtes de dialogue qui en sont dotées.
- Ferme tous les types de boîtes de dialogue, si le mode de modification n'est pas activé.
- Quitte le mode de modification, si le mode de modification est activé.
- Bascule entre différents champs d'entrée d'un menu.
- Déplace le curseur d'entrée de l'affichage de l'en-tête vers le menu précédemment activé, ou vers le précédent bloc apparaissant en surbrillance dans le schéma fonctionnel si aucun menu n'est activé.
- Déplace le curseur d'un bloc fonctionnel dans le schéma au premier élément dans la "Winbar". Si aucun menu n'est ouvert, la position actuelle du curseur reste inchangée.

Déplacement du curseur vers la zone d'en-tête

- ▶ Appuyer sur la touche BASEBD LEVEL (CTRL+R) pour activer les champs de saisie "PEP" ou "Level" dans la zone d'en-tête. Appuyer sur la touche BASEBD LEVEL (CTRL+R) de nouveau pour basculer entre les champs de saisie activés.

4.4.2 Sélection d'un élément de commande

Un élément de commande est toujours sélectionné de la même manière, qu'il concerne un bloc fonctionnel dans le schéma, un menu dans l'arborescence des menus, un paramètre dans le menu ou une entrée dans une liste ou un tableau.

- ▶ Mettre le curseur sur un élément pour l'activer.



Un élément activé apparaît en surbrillance à l'aide d'un cadre bleu.

4.4.3 Activation ou désactivation des paramètres

Un paramètre peut être activé et désactivé en utilisant un bouton ou une case à cocher.

1. Sélectionner le paramètre.
2. Pour changer l'état d'un paramètre, utiliser la fonction « Enter » du média de commande différent :
 - Appuyer sur le bouton rotatif
 - Appuyer sur ENTER
 - Appuyer sur la touche TOGGLE ON OFF (CTRL+T).

Si la couleur ou l'étiquette d'un bouton change, cela signifie que la case à cocher est cochée ou décochée.

4.4.4 Saisie d'une valeur

Les valeurs numériques et alphanumériques peuvent être modifiées dans les champs de saisie. Des curseurs de couleurs différentes sont utilisés dans le mode de modification. Un curseur bleu indique le mode de remplacement, un curseur vert indique le mode d'insertion.



Basculement entre le mode d'insertion et le mode de remplacement

Le mode d'insertion représente la configuration par défaut.

Utiliser la touche INSERT pour basculer entre le mode d'insertion et le mode de remplacement.

Les valeurs numériques et alphanumériques peuvent être saisies de nouveau ou les valeurs préexistantes peuvent être changées. La touche BACKSPACE permet d'effacer les saisies incorrectes.

Saisie d'une nouvelle valeur numérique

1. Sélectionner le paramètre.
2. Appuyer sur une touche numérique pour activer le mode de modification.

La valeur précédente est effacée et la nouvelle valeur peut être saisie.

Modification d'une valeur en mode d'insertion (configuration par défaut)

1. Appuyer sur le bouton rotatif (= Enter) pour activer le mode de modification.

Si le curseur est placé à droite de la valeur totale, le mode d'insertion est encore activé.
2. Mettre le curseur à gauche du numéro à changer en utilisant les touches fléchées LEFT/RIGHT.

Le curseur s'affiche en vert.
3. Cliquer sur une touche numérique pour insérer une nouvelle valeur.



Modification d'une valeur en mode de remplacement

1. Activer le mode de modification.
2. Mettre le curseur sur le caractère numérique à modifier en utilisant les touches fléchées LEFT/RIGHT.
Le curseur s'affiche en bleu et le numéro à remplacer apparaît en surbrillance.
3. Cliquer sur une touche numérique pour remplacer la valeur apparaissant en surbrillance.



Faire varier une valeur

1. Activer le mode de modification.
2. Mettre le curseur à gauche du numéro à changer en utilisant les touches fléchées LEFT/RIGHT.
La valeur située à la position du curseur varie.
3. Pour faire varier la valeur sélectionnée, utiliser les touches fléchées UP/DOWN ou tourner le bouton rotatif.
La valeur est augmentée ou diminuée.

Saisie d'une nouvelle valeur alphanumérique

1. Sélectionner le paramètre.
2. Appuyer sur une touche alphanumérique pour démarrer le mode de modification.
Cette valeur est saisie.

Modification d'une valeur alphanumérique

Une valeur existante, comme le nom d'un fichier par exemple, peut être changée en mode d'insertion (voir l'exemple) ou en mode de remplacement.

1. Sélectionner le paramètre et activer le mode de modification.
2. Mettre le curseur à gauche de la valeur alphanumérique en utilisant les touches fléchées LEFT/RIGHT.
Conseil : Si des valeurs hexadécimales doivent être saisies, les touches numériques du panneau avant passent automatiquement à des valeurs hexadécimales.
3. Cliquer sur une touche alphanumérique pour insérer une nouvelle valeur alphanumérique.



Validation de la saisie d'une valeur numérique

Pour valider la saisie d'une valeur numérique :

1. Appuyer sur le bouton rotatif (= Enter).
2. Appuyer sur la touche UNIT du panneau avant.
3. Sélectionner une unité "Unit" dans le champ de sélection à côté de la valeur de paramètre.

4.4.5 Utilisation des unités

L'unité d'un paramètre s'affiche à côté de la valeur. Lorsqu'un paramètre est modifié, l'unité est sélectionnée à partir de la liste ou à l'aide des touches du panneau avant. Lorsqu'une saisie est terminée, l'unité peut être changée. Dans ce cas, la valeur reste inchangée, mais elle s'adapte automatiquement à la nouvelle unité.



Lors de l'utilisation de l'instrument avec une souris, attribuer l'unité au paramètre sélectionné avant d'entrer sa valeur.

Attribution d'une unité

Pour attribuer une unité à une valeur, utiliser l'une des alternatives suivantes :

1. Appuyer sur la touche UNIT du panneau avant.



2. Sélectionner une unité "Unit" dans le champ de sélection à côté de la valeur de paramètre.
Appuyer sur la touche ENTER.

L'unité affichée dans le champ d'entrée à côté de la valeur est attribuée.

Modification d'une unité

Pour changer une unité ultérieurement, par exemple après que l'entrée ait été validée et lorsque le mode de modification est désactivé, utiliser l'une des méthodes alternatives suivantes :

1. Appuyer sur la touche UNIT du panneau avant.
2. Sélectionner "Unit" dans le champ de sélection à côté de la valeur de paramètre.

La valeur reste inchangée, mais l'affichage est automatiquement adapté à la nouvelle unité, par exemple la valeur est recalculée pour correspondre à la nouvelle unité.



La nouvelle unité est indiquée dans le champ de valeur du menu.

4.4.6 Sélectionner une valeur à partir d'une liste

Les listes de sélection fournissent une liste de valeurs prédéfinies pour le paramètre sélectionné.

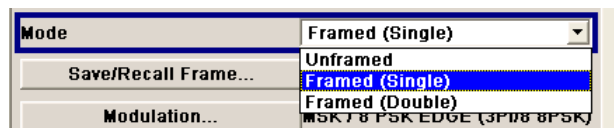

Pour sélectionner un élément dans une liste, procéder comme suit :

1. Appuyer sur la touche ENTER pour ouvrir la liste.
2. Utiliser l'une des alternatives suivantes pour naviguer dans la liste :
 - a) Utiliser le bouton rotatif ou les touches fléchées UP/DOWN.
L'élément sélectionné apparaît en surbrillance.
 - b) Appuyer sur la touche TOGGLE ON/OFF plusieurs fois jusqu'à ce que l'entrée souhaitée apparaisse dans le champ de sélection.
3. Appuyer sur la touche ENTER pour confirmer la sélection.

4.4.7 Validation des entrées avec confirmation

L'appareil agit différemment à la validation d'une entrée selon le type de paramètre et la manière dont ce paramètre est configuré.

Confirmation des paramètres

- ▶ Pour confirmer les paramètres, appuyer sur le bouton rotatif ou l'une des touches UNIT (consulter aussi [Chapitre 4.4.5, "Utilisation des unités"](#), à la page 104).

Note : Les variations effectuées au moyen du bouton rotatif sont configurées immédiatement.

Confirmations de valeurs multiples

Dans certains cas, comme lors de la configuration des porteuses d'un signal de bruit multiporteuse dans une table de porteuses, il est plus pratique d'entrer quelques valeurs en premier et de les confirmer ensemble. Ces paramètres nécessitent une confirmation supplémentaire. Les paramètres non confirmés encore s'affichent sur un fond jaune pour indiquer que les valeurs affichées actuellement ne représentent pas le signal cible.

- ▶ Sélectionner le bouton "Accept" pour confirmer ces paramètres.

Confirmation de paramètres activés ou désactivés

La plupart des fonctions de l'appareil avec des statuts activé et désactivé sont calculées et effectives seulement après que ces fonctions aient été activées. Cependant, il y a des fonctions, comme la variation de fréquence de l'oscillateur de référence par exemple, qui sont immédiatement configurées après la confirmation.

- ▶ Pour confirmer un paramètre avec un état activé/désactivé, activer le paramètre.

Si des calculs voraces en temps sont nécessaires, la génération de signal est automatiquement désactivée et le calcul est interrompu pour autoriser l'utilisateur à configurer des paramètres supplémentaires. Le calcul est redémarré avec la touche RECALCULATE et la modulation est activée de nouveau lorsque le calcul est terminé.



Désactivation du recalcul

Si une fonction de l'appareil nécessite plusieurs configurations de paramètres, désactiver la fonction pour empêcher le recalcul.

Activer la fonction après l'achèvement de la configuration intégrale de tous les paramètres. Le signal est recalculé une seule fois seulement.

4.4.8 Restauration de la valeur précédente

Les variations de paramètre avec le bouton rotatif sont activées immédiatement et par conséquent, elles ne sont pas réversibles.

Normalement, les valeurs ne peuvent pas être restaurées dans le cas de la commande par souris, car aucune confirmation explicite n'est nécessaire dans ce cas et les entrées sont automatiquement confirmées lorsque l'entrée ou le champ de sélection est fermé.

Restauration des valeurs

Dans le cas de la commande par panneau avant ou de l'utilisation à l'aide du clavier, les valeurs précédentes peuvent être restaurées tant que la nouvelle valeur n'est pas confirmée, c.-à-d. que l'entrée n'est pas terminée.

- ▶ Appuyer sur la touche ESC pour restaurer les valeurs.

Restauration des valeurs qui nécessitent une confirmation

Les paramètres qui ne sont pas confirmés avec le bouton "Accept", mais qui nécessitent cette confirmation supplémentaire peuvent être restaurés.

1. Appuyer sur la touche ESC.

Une demande de confirmation s'affiche.

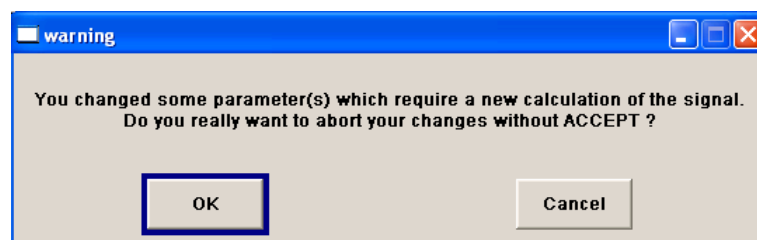

2. Confirmer avec "OK" pour annuler les modifications. Sélectionner "Cancel" pour revenir à la boîte de dialogue. Les paramètres sélectionnés précédemment s'affichent.

Restauration des valeurs après le lancement d'un calcul étendu

Le calcul et la configuration peuvent nécessiter des durées différentes. Plusieurs paramètres sont activés sans temps de calcul notables ; ces opérations sont indiquées par le message "BUSY" qui s'affiche dans le champ d'état de la section d'en-tête.

Une fenêtre avec indicateur de progression signifie que l'appareil effectue un calcul étendu qui nécessite un temps de calcul plus long. L'arrêt de ce calcul restaure la valeur précédente.

- ▶ Appuyer sur le bouton ABORT pour arrêter le calcul.

Toutes les valeurs précédentes sont restaurées.

4.5 Éditeurs

Le R&S AMU fournit des éditeurs conviviaux pour définir les listes de données, et afin de commander et de marquer les signaux.

Les listes de données générées en interne peuvent être utilisées pour la modulation numérique et les normes numériques ; cela s'applique aussi aux signaux de commande et de marquage définis en interne.

Les listes sont sauvegardées sous forme de fichiers et peuvent avoir n'importe quelle longueur. Le nom de fichier des listes et le répertoire où les fichiers sont sauvegardés sont sélectionnables par l'utilisateur. Le préfixe du fichier est différent pour chaque type de liste et est attribué de façon permanente par le système.

Pour plus d'informations sur le maniement des fichiers et un aperçu des préfixes de fichiers attribués automatiquement, consulter [Chapitre 4.7, "Gestion de fichiers"](#), à la page 114.

4.5.1 Utilisation de l'éditeur de données « Data Editor »

L'éditeur de données "Data Editor" est utilisé pour générer les listes de données binaires en interne pour la modulation et les normes numériques.

Une liste de valeurs binaires de longueur maximale égale à 2^{31} bits peut être saisie dans l'éditeur de données "Data Editor". Cette valeur correspond à une taille de fichier d'environ 268 Mo. Le fichier est continuellement et automatiquement mis en mémoire tampon pendant qu'il est en cours de traitement. Lorsque l'utilisateur quitte la boîte de dialogue, le fichier est automatiquement sauvegardé avec de nouvelles valeurs, c.-à-d. qu'il n'y a pas de bouton "Save" supplémentaire. La sauvegarde peut prendre du temps selon la taille du fichier.

Modification d'une liste de données préexistante

1. Pour **accéder** à un éditeur de données et ouvrir une liste de données préexistante pour la modifier, utiliser les touches fléchées pour sélectionner le bouton correspondant "Edit Data List..." dans le menu individuel.

Les données sélectionnées s'affichent.

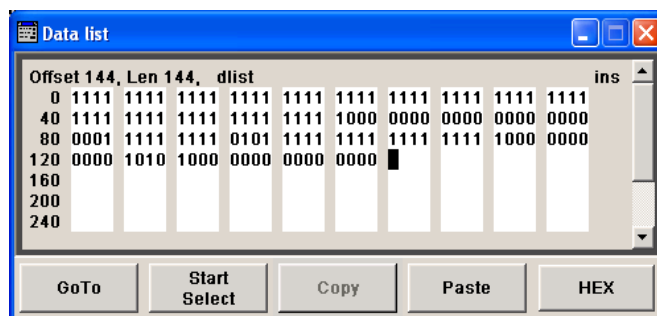

Le curseur marque la valeur de démarrage de la liste.

Pour augmenter la lisibilité, les bits s'affichent en groupes de quatre. La position actuelle du curseur, la longueur de la liste et le nom de fichier de la liste s'affichent au-dessus de la liste. Le décalage commence avec la valeur 0 qui correspond à la position de bit à gauche de la première ligne, c.-à-d. le début de la liste. Sur l'extrémité gauche de l'éditeur, les trois dernières positions de décalage sont indiquées au début de la ligne.

2. Utiliser les touches numériques pour saisir les valeurs 0 ou 1.
Une liste préexistante peut être modifiée en mode d'insertion ou en mode de remplacement. Utiliser la touche INSERT pour basculer entre deux modes.
3. Pour **supprimer** une valeur, utiliser les touches fléchées pour marquer le bit qui suit la valeur à supprimer.
Appuyer sur la touche INSERT pour activer le mode d'insertion. Les valeurs ne peuvent pas être supprimées dans le mode de remplacement.
Appuyer sur la touche BACKSPACE.
La valeur avant le bit marqué est supprimée.
4. Pour **sélectionner une position de bit**, sélectionner le bouton "GoTo" et appuyer sur la touche ENTER.
Saisir la position dans le champ d'entrée "GoTo Offset" à l'aide des touches numériques et confirmer l'entrée.
Le curseur marque le bit sur la position sélectionnée.
5. Pour **copier et coller** n'importe quelle plage de bits sur n'importe quelle position dans la liste :
 - a) Utiliser les touches fléchées pour marquer le début de la sélection de bits.
 - b) Sélectionner le bouton "Start Select" et utiliser les touches fléchées pour marquer la sélection.
 - c) Cliquer sur le bouton "Copy".
 - d) Naviguer vers la position d'insertion et sélectionner "Paste".
 Les bits sélectionnés et copiés sont collés après la position sélectionnée.
6. Pour **afficher et modifier** les valeurs du formulaire hexadécimal, sélectionner le bouton "Hex".

Chaque groupe de quatre bits est affiché en tant que valeur hexadécimale : pour augmenter la lisibilité, les valeurs hexadécimales s'affichent en paires de deux par alternance. Les fonctions hexadécimales sont automatiquement attribuées aux touches numériques sur le panneau avant.

7. Pour **sauvegarder** la liste de données, appuyer sur la touche ESC.

La liste est sauvegardée automatiquement lorsque la boîte de dialogue est fermée.

Création d'une nouvelle liste de données

1. Pour créer une liste de données vide, sélectionner "List Management > Select Data List to Edit... > Create Data List" dans le menu individuel et saisir le nom de fichier de la nouvelle liste de données.
2. Pour ouvrir la liste de données afin de la modifier, sélectionner le bouton correspondant "Edit Data List..." dans le menu individuel.

4.5.2 Utilisation de l'éditeur de listes « Control and Marker List Editor »

Les signaux de commande et de marquage pour la modulation et les normes numériques peuvent être définis graphiquement et de façon très pratique dans "Control and Marker List Editor". Les signaux de marquage disponibles (et la porteuse, le saut de fréquence, l'extracteur de salves et les signaux de commande de l'atténuateur de niveau de signal) peuvent être définis dans cet éditeur.

Le fichier est continuellement et automatiquement mis en mémoire tampon pendant qu'il est en cours de traitement. La sauvegarde peut prendre du temps selon la taille du fichier.



Les différentes fonctions de l'éditeur sont expliquées dans les menus individuels. Cette section se concentre sur l'utilisation générale de l'éditeur graphique.

Exemple :

La figure suivante montre l'éditeur "Slot Marker Definition Editor" de la boîte de dialogue "GSM/EDGE" comme exemple.



La zone supérieure affiche le signal pour lequel les signaux de marquage sont définis. Les signaux disponibles (signaux de marquage et de commande) sont répertoriés et codés par couleur sur le côté gauche.

Des fonctions secondaires sont disponibles dans la zone inférieure de l'éditeur, par exemple la réinitialisation des rampes dans le signal de marquage, le positionnement du curseur en saisissant la position de bit, et la possibilité de modification à l'aide de saisie de valeur dans un tableau.

La définition graphique réelle des signaux de commande se produit dans la zone centrale de l'éditeur. Chaque signal de commande est représenté à l'aide d'une ligne de couleur le long de l'axe des bits. Un curseur peut être déplacé le long de cette ligne et marquer la position où une rampe doit être définie. La couleur du curseur change selon la fonction actuelle.

Utiliser la touche ENTER pour basculer entre les couleurs (et par conséquent entre les fonctions) :

- noir : marque la position de bit sur la ligne de marquage
- jaune : définit une rampe
- vert : active la rampe pour le déplacement.

Accès à la liste de commande et de marquage

1. Pour accéder à l'éditeur de la liste de commande (par exemple "CList Dig Mod") et ouvrir une liste préexistante pour la modifier, utiliser les touches fléchées pour sélectionner "Custom Digital Mod > List Management > Edit Control List".

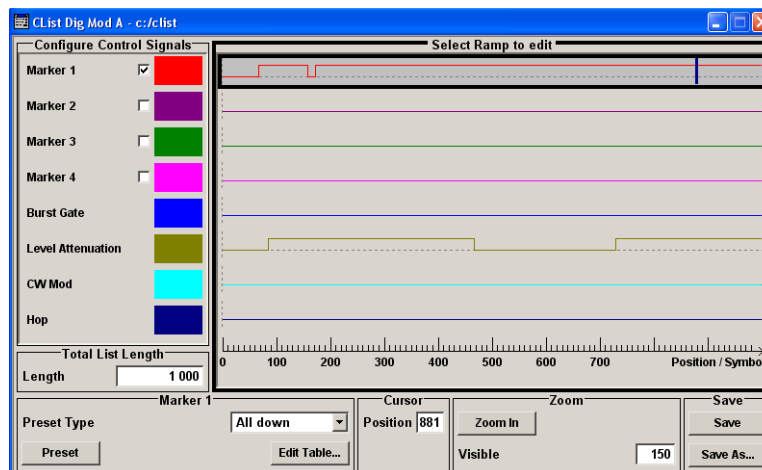

2. Pour accéder à l'éditeur de la liste de marquage de position (par exemple "Slot Marker") et ouvrir une liste préexistante pour la modifier, utiliser les touches fléchées pour sélectionner "GSM/EDGE > Burst Editor > Slot Marker Definition".

Modification d'une liste de commande ou de marquage préexistante

1. Activer la ligne du signal de commande ou de marquage pour la modification. Utiliser les touches fléchées pour marquer la zone graphique modifiable et appuyer sur la touche ENTER.

Sélectionner la ligne de signal de commande ou de marquage pour la modifier et appuyer sur la touche ENTER.

Le curseur est activé dans la ligne sélectionnée.

2. Définir la position du curseur.
Sélectionner le paramètre "Cursor Position", », spécifier la position à l'aide des touches numériques et confirmer la saisie.
Le curseur se positionne selon la saisie. Si la valeur saisie dépasse la longueur sélectionnée de la plage de définition, la longueur est ajustée automatiquement.
3. Configurer les signaux de commande et de marquage (consulter "[Manipulation de rampes](#)" à la page 111).
4. Définir la longueur de la liste de commande ("Custom Dig Mod" seulement).
Sélectionner le champ de saisie "Total List Length" et appuyer sur la touche ENTER. Saisir la longueur à l'aide des touches numériques et confirmer la saisie.
La longueur de la liste de commande est définie.
5. Faire un zoom sur la plage affichée ("Custom Dig Mod" seulement) dans les listes de commande longues.
Pour faire un zoom sur la zone affichée autour de la position actuelle du curseur "Cursor Position", sélectionner le paramètre "Visible/Bits Visible", ensuite saisir le nombre de symboles/bits à afficher à l'aide des touches numériques et confirmer la saisie.
Sélectionner le bouton "Zoom In" et appuyer sur la touche ENTER.
Le nombre de symboles/bits sélectionné autour de la position actuelle du curseur s'affiche.
Les rampes se trouvant en dehors de la zone affichée ne sont pas perdus par le zoom.
6. Utiliser la fonction "Save"/"Save As..." pour sauvegarder la liste de commande ou de marquage modifiée sous son nom actuel ou sous un nouveau nom.
Saisir le nom de fichier dans la boîte de dialogue "Create File" et sélectionner le répertoire (consulter [Chapitre 4.7.1, "Boîte de dialogue de sélection de fichiers"](#), à la page 116).

Manipulation de rampes

1. Définir une nouvelle rampe
Utiliser les touches fléchées ou utiliser le paramètre "Cursor Position" pour déplacer le curseur vers la position où la rampe doit être insérée. Appuyer sur la touche ENTER.
La transition de la nouvelle rampe qui a été définie dépend de l'état actuel (élevé ou bas) du signal de commande. Si le signal est bas, une rampe avec une transition bas-élevé est générée ; si le signal est élevé, une rampe avec une transition élevé-bas est générée.



Lorsque les rampes sont définies entre des rampes préexistantes, la transition de la nouvelle rampe est aussi définie par l'état du signal se trouvant avant la nouvelle rampe. À cet effet, une transition bas-bas ou élevé-élevé peut être attribuée à une rampe qui a déjà été définie (comme dans l'exemple), c.-à-d. qu'il n'aura aucun effet sur le signal de commande dans cette configuration. Cependant, la rampe reste enregistrée, et sa position est indiquée par une ligne en pointillé.

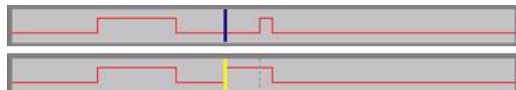

Si une autre modification produit une transition efficace, cette rampe sera régénérée.

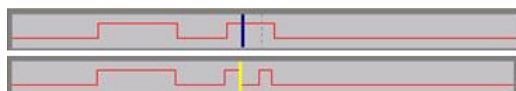

2. Déplacer une rampe

Une rampe préexistante peut être déplacée vers n'importe quelle position. Les transitions sont ajustées en conséquence.

Utiliser les touches fléchées pour déplacer le curseur vers la position de la rampe ; le curseur change de couleur.

Appuyer sur la touche ENTER. Le curseur change à nouveau de couleur. La rampe ne sera pas déplacée à l'aide du curseur. Appuyer sur la touche ENTER. La rampe sera définie à la position actuelle.

La transition de rampe dépend de l'état (haut ou bas) du signal de commande ou de marqueur se trouvant avant la rampe.



3. Supprimer une rampe

Utiliser les touches fléchées pour déplacer le curseur vers la position de la rampe ; le curseur change de couleur.

Appuyer sur la touche BACKSPACE.

La rampe est supprimée. Les transitions de rampe des autres rampes sont adaptées à l'état de signal modifié (élevé ou bas).

4. Définir les rampes dans un tableau

Sélectionner le bouton "Edit Table..." et définir les positions et les états des rampes pour le marqueur sélectionné.

Confirmer les saisies avec "Accept".

5. Prérégler le signal de marquage

Sélectionner le bouton "Preset" pour prérégler le signal de marquage.

Les rampes du marqueur sélectionné sont ajustées selon le type de préréglage "Preset Type" sélectionné.

Création d'une nouvelle liste de commande

Une nouvelle liste de commande peut être créée sous un nouveau nom soit en générant un fichier vide, soit en modifiant une liste préexistante, qui sera ensuite sauvegardée sous un nouveau nom.

1. Pour créer une liste de commande vide, sélectionner "BB > Cust Dig Mod > List Management... > Select Control List to Edit > Create Control List" et saisir le nom de fichier de la nouvelle liste de commande.
2. Pour ouvrir la liste de commande afin de la modifier, sélectionner le bouton correspondant "BB > Cust Dig Mod > List Management... > Select Control List to Edit > Edit Control List..." et sélectionner une liste de commande préexistante.

4.6 Utilisation du système d'aide

Le R&S AMU est doté d'une fonction d'aide contextuelle. Une page d'aide est disponible pour chaque paramètre et peut être ouverte à n'importe quel moment pendant le fonctionnement de l'appareil.



Des systèmes d'aide en ligne compilés sont aussi disponibles, pour toutes les fonctions du R&S AMU, sur le CD-ROM fourni avec l'appareil. Ce programme d'aide peut être lancé par n'importe quel contrôleur avec Internet Explorer version V4.0 et plus récente.

Ouverture de l'aide contextuelle et générale

- Pour afficher la boîte de dialogue d'aide générale, appuyer sur la touche HELP (F1). La boîte de dialogue s'affiche. Une rubrique d'information sur le menu actuel ou à la boîte de dialogue ouverte récemment et ses fonctions s'affiche.

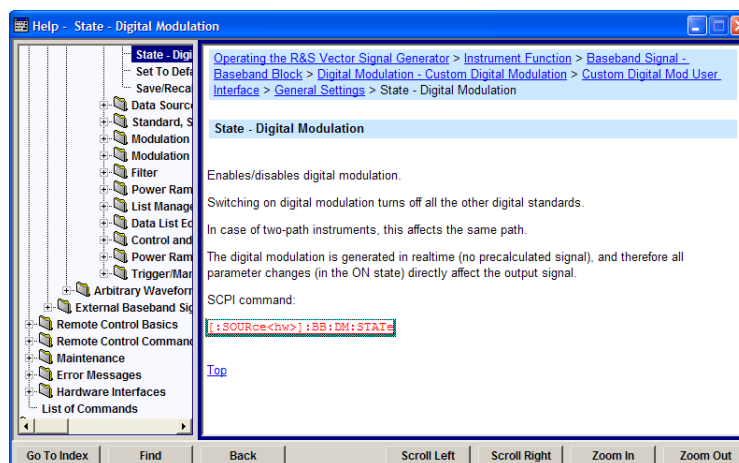

Contenu de la boîte de dialogue de l'aide

La boîte de dialogue d'aide contient deux zones principales :

- "Contents" - contient le sommaire de l'aide

- "Topic" - contient une rubrique d'aide spécifique

Le système d'aide fournit aussi une zone "Index" et une zone de recherche "Find" ainsi que des fonctions de "Zoom", auxquelles on peut accéder à l'aide des boutons correspondants.

Navigation dans la table des matières

1. Utiliser les touches UP/DOWN pour se déplacer entre les entrées de la table des matières qui s'affichent. Les entrées qui contiennent des entrées supplémentaires sont marquées avec un symbole d'addition.
2. Appuyer sur la touche "ENTER" pour afficher une rubrique d'aide.
La rubrique d'aide correspondante s'affiche.

Navigation dans les rubriques d'aide

1. Utiliser les touches UP/DOWN pour faire défiler la page.
2. Appuyer sur le lien textuel pour aller à la rubrique associée.
3. Utiliser les liens "Previous" ou "Next" pour aller à la rubrique correspondante.
4. Utiliser les boutons "Scroll Right" ou "Scroll Left" pour déplacer la zone indiquée de la fenêtre de navigation vers la gauche ou la droite.

Utilisation de l'index

1. Sélectionner le bouton "Go to Index".
2. Saisir les premiers caractères de la rubrique qui vous intéresse. Les entrées commençant avec ces caractères s'affichent.
3. Appuyer sur la touche ENTER pour modifier la mise au point.
4. Utiliser les touches UP/DOWN pour naviguer et sélectionner les mots clés convenables.
5. Appuyer sur la touche ENTER pour ouvrir la boîte de dialogue d'aide.
La rubrique d'aide correspondante s'affiche.

Fermeture de la fenêtre d'aide

- ▶ Appuyer sur la touche HELP (F1).

4.7 Gestion de fichiers

Les fichiers du R&S AMU utilisent des fichiers pour sauvegarder toutes les données de l'appareil, par exemple les données système et utilisateur.

Les données utilisateur incluent les paramètres sauvegardés de l'appareil, les données des différentes normes numériques ainsi que les formes d'onde du générateur d'ondes arbitraires.

Les fichiers sont stockés sur le disque dur de l'appareil. Le lecteur D : \ peut être utilisé pour enregistrer les données définies par l'utilisateur ; toutes les structures de répertoire peuvent être créées sur D : \. Certains répertoires par défaut sont prédéfinis, mais ils peuvent être modifiés à tout moment. Le lecteur C : \ est un disque système protégé. Les fichiers de ce disque contiennent des données qui ne doivent pas être modifiées. Par conséquent, ce disque doit rester inaccessible, car la reconstruction de la partition système entraînerait une perte de données. Pour éviter la suppression ou l'écrasement accidentel des fichiers système, ce disque n'apparaît pas dans les menus fichier. Il peut être consulté si un niveau de protection (voir la section « Niveau de protection » du guide d'utilisation) est révoqué.

Les fichiers peuvent être échangés à l'aide d'une clé USB ou d'un réseau connecté. Une clé USB est connectée à l'interface USB et est associée au lecteur E : . Dans le cas d'un réseau connecté, tous les lecteurs réseau qui peuvent être consultés sont disponibles. L'accès aux fichiers se fait à l'aide de la boîte de dialogue "Save/Recall" des menus individuels.

Les fichiers sont classés en fonction de leurs extensions ; chaque contenu de fichier est attribué à un type de fichier spécifique. L'extension est généralement sans incidence sur l'utilisateur, car l'accès aux fichiers se fait dans les menus individuels où seul le type de fichier correspondant est disponible. Consulter [Chapitre 4.7.2.1, "Extensions des fichiers utilisateur"](#), à la page 119 pour avoir un aperçu des extensions de fichier prises en charge.

Les données utilisateur peuvent être grossièrement classifiées selon les types de données suivants :

- Paramètres
Les paramètres, par exemple la configuration de la trame de la norme GSM/EDGE, peuvent être chargés et la configuration actuelle peut être sauvegardée dans le fichier correspondant.
- Modulation complexe et données de commande
Les données utilisateur de ce type peuvent être chargées. Elles peuvent être générées en interne ou en externe. Pour la génération interne, une nouvelle liste doit être créée pour être ensuite modifiée dans l'éditeur de listes de données et de commande. Ces fonctions sont proposées dans la boîte de dialogue "Data List Management" du menu individuel de modulation.
- Formes d'onde
Les formes d'onde sont générées en externe (par exemple au moyen du programme R&S WinIQSIM2 fourni avec le générateur de bande de base optionnel R&S AMU-B10) et peuvent être chargées dans la boîte de dialogue "Arbitrary Waveform Generation".



Les touches programmables sont affectées à certaines fonctions et peuvent être utilisées pour faciliter l'utilisation.



Pour plus d'informations, consulter le :

- [Chapitre 4.8, "Légendes des commandes du panneau avant"](#), à la page 121 pour avoir une vue d'ensemble des touches et des références croisées entre les touches du panneau avant et les raccourcis clavier
- « Fonctions de l'appareil » dans le guide d'utilisation pour avoir une description détaillée des fonctions des touches.

Accès aux fichiers des données utilisateur

1. Pour accéder à un fichier de données utilisateur modifiable, sélectionner l'option "Save/Recall" ou "File Manger" dans la boîte de dialogue de la fonction individuelle.

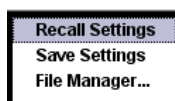

2. Pour accéder à un fichier de données téléchargeable, sélectionner l'option "Select/New" ou "File Manager" dans la boîte de dialogue de la fonction individuelle.

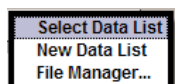

3. Pour accéder à la fonction "File Manager", appuyer sur la touche SETUP (CTRL+E) et sélectionner "Save/Recall > File Manager".

Une fenêtre "File Select" s'affiche pour le chargement, la sauvegarde ou la création d'un fichier, ou la boîte de dialogue "File Manager" s'affiche pour la gestion de tous les fichiers.



Sauvegarde et chargement de tous les paramètres de l'appareil

Tous les paramètres de l'appareil sont sauvegardés et chargés dans le menu "File".

Pour accéder au menu "File", », appuyer sur la touche FILE (CTRL+S).

Pour plus d'informations, consulter le chapitre « Stockage et chargement des données de l'appareil – clé du fichier » du guide d'utilisation.

4.7.1 Boîte de dialogue de sélection de fichiers

La boîte de dialogue "Save/Recall" affiche les disques et les répertoires disponibles. Les derniers fichiers utilisés sont donnés dans la partie supérieure "Recent Data Sets".

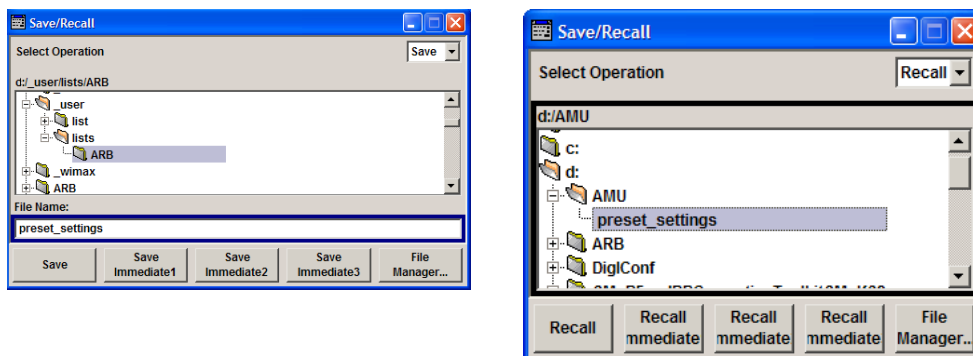

Les lecteurs et les répertoires disponibles et les fichiers du répertoire sélectionné s'affichent. Le chemin sélectionné s'affiche au-dessus de la fenêtre. Seuls les fichiers concernés sans les extensions de fichiers s'affichent. Si la zone est ouverte plusieurs fois, le dernier chemin sélectionné s'affiche. Lorsqu'un fichier est sauvegardé ou créé, son nom peut être sélectionné par l'utilisateur ; l'extension est attribuée automatiquement et ne peut pas être saisie. Le fichier est sauvegardé dans le chemin sélectionné.

En plus des fichiers sauvegardés par l'utilisateur, certains menus offrent également des fichiers ayant des contenus prédéfinis. Ces fichiers sont sauvegardés dans un répertoire spécifique sur le disque système ; pour cette raison, ce répertoire ne peut pas être choisi dans le menu "File Select".

Exemple :

L'exemple suivant montre le menu "File Select" de la norme numérique GSM/EDGE lorsque "Recall Predefined Frames" est sélectionné.

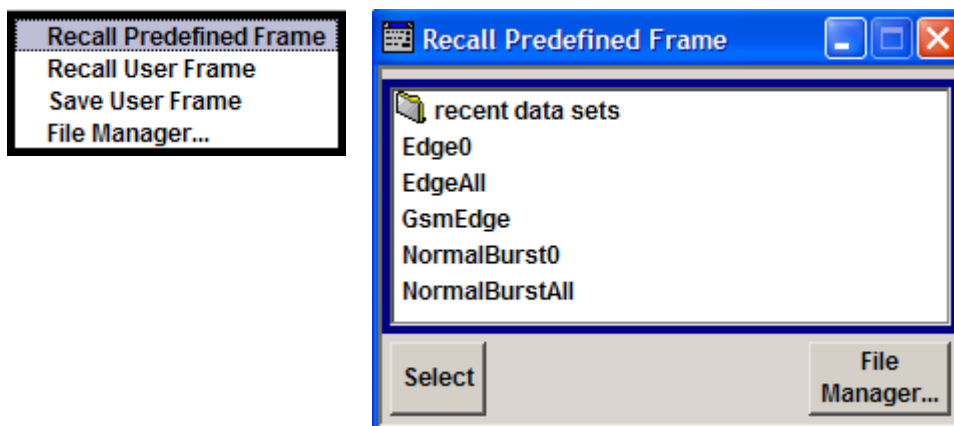

Utilisation de la boîte de dialogue « File Select »

1. Accéder à la boîte de dialogue "File Select" (voir ["Accès aux fichiers des données utilisateur"](#) à la page 116).
2. Naviguer dans la boîte de dialogue "File Select".
3. Charger un fichier existant.

Marquer un fichier dans la boîte de dialogue "Recall Settings" et appuyer sur le bouton "Select".

4. Enregistrer un fichier.

Entrer un nom de fichier dans le champ "File Name:" dans la boîte de dialogue "Save Settings".

Sélectionner le répertoire où le fichier doit être sauvegardé et sélectionner ensuite le bouton "Save".

5. Créer un nouveau fichier.

Pour créer un nouveau fichier, utiliser la fonctionnalité "Save Settings", c.-à-d. indiquer le nom de fichier et de répertoire et enregistrer le fichier.

Le fichier créé est vide ; il doit être rempli avec les valeurs nécessaires dans l'éditeur individuel.

4.7.2 Gestionnaire de fichiers

Le gestionnaire de fichiers "File Manager" permet la gestion générale des fichiers comme la copie, le déplacement, le changement de nom et la suppression de fichiers ainsi que la génération de nouveaux répertoires.

Par conséquent, même les fichiers créés en externe, par exemple les formes d'ondes créées en utilisant le programme R&S®WinIQSIM2, peuvent être enregistrées sur R&S AMU en les copiant à partir d'une clé USB ou d'un réseau vers le disque dur interne.

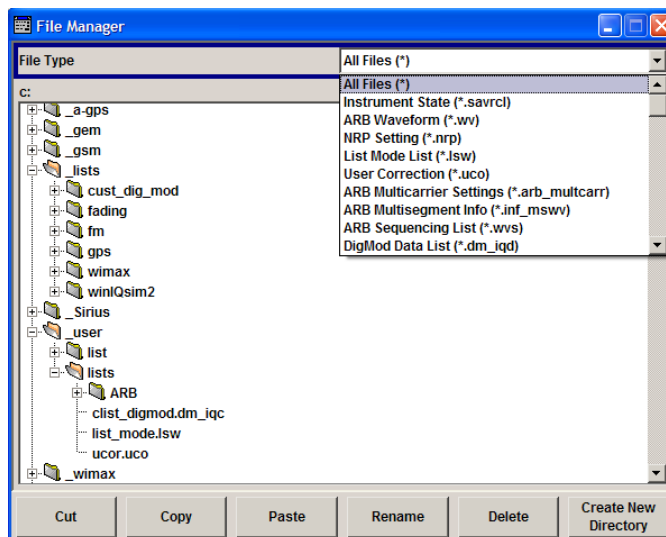

Utiliser "File Type" pour sélectionner un type de fichier dans la liste. Ceci peut être utilisé pour traiter tous les fichiers (sélection de (*)) tous les fichiers) ou une sélection spécifique des fichiers. Consulter [Chapitre 4.7.2.1, "Extensions des fichiers utilisateur"](#), à la page 119 pour avoir un aperçu des extensions de fichier prises en charge. Les lecteurs et les répertoires disponibles et les fichiers du répertoire sélectionné s'affichent. Le chemin sélectionné s'affiche au-dessus la fenêtre. Si la zone est ouverte plusieurs fois, le dernier chemin sélectionné s'affiche. Contrairement à la fenêtre "File

Select", le gestionnaire de fichiers "File Manager" affiche les noms complets, y compris les extensions.

Utilisation de la boîte de dialogue « File Manager »

1. Accéder à la boîte de dialogue "File Manager" (voir "[Accès aux fichiers des données utilisateur](#)" à la page 116).
2. Naviguer dans la boîte de dialogue "File Manager".
L'utilisation est similaire à l'utilisation des menus à plusieurs zones.
3. Déplacer, dupliquer, supprimer et changer les noms des fichiers
Pour déplacer un fichier, sélectionner le fichier et appuyer sur le bouton "Cut". Marquer le répertoire où le fichier doit être déplacé et sélectionner le bouton "Paste". Si le répertoire cible contient déjà un fichier avec le même nom, une demande de confirmation s'affiche pour confirmer l'écrasement de ce fichier.
Exécuter les mêmes étapes et couper/copier/renommer/supprimer le fichier.
Conseil : L'environnement de fonctionnement est similaire à l'environnement Windows.
4. Créer un nouveau répertoire
Marquer le niveau du lecteur ou du répertoire où le nouveau répertoire doit être créé, ensuite sélectionner le bouton "Create New Directory" et entrer le nom du nouveau répertoire dans la fenêtre de saisie qui apparaît. Confirmer avec ENTER.

4.7.2.1 Extensions des fichiers utilisateur

Le tableau suivant donne toutes les extensions de fichiers disponibles pour les fichiers utilisateur. Les fichiers actuellement disponibles sur l'appareil dépendent des options installées.

Tableau 4-1 : liste des extensions de fichiers automatiquement attribuées dans l'appareil

Fonction/Norme numérique	Type de liste	Table de matières	Suffixe de fichier
État de l'appareil	Paramètres	Paramètres de l'appareil	*.savrc1
"Arbitrary Waveform Generator"	Forme d'onde	Forme d'onde arbitraire Formes d'ondes arbitraires à segments multiples	*.wv
	Forme d'onde	Paramètres de la multiporteuse arbitraire	*.arb_mult carr
	Données de configuration	Fichier de configuration pour la création de segments multiples	*.inf_mswv
	Liste de lecture	Liste de mise en séquence arbitraire	*.wvs
"DM"	Liste de données	Données de modulation numérique de commande	*.dm_iqd *.tdm
	Liste de commande	Données de modulation numérique de commande	*.dm_iqc

Fonction/Norme numérique	Type de liste	Table de matières	Suffixe de fichier
	Paramètres	Paramètres de modulation numérique	*.dm
	Norme utilisateur	Norme utilisateur de modulation numérique	*.dm_stu
	Mappage utilisateur	Mappage utilisateur de modulation numérique	*.vam
	Filtre utilisateur	Filtre utilisateur de modulation numérique	*.vaf
EX-IQ-Box	Réglages personnels	Paramètres EX-IQ-Box définis par l'utilisateur	*.iqbox
"Fading"	Fading	Données de fading	*.fad
"GSM/EDGE"	Paramètres	Paramètres GSM/EDGE	*.gsm
	Intervalle de temps	Données de l'intervalle de temps défini par l'utilisateur	*.gsm_sl_u
	Trame	Données de la trame définie par l'utilisateur	*.gsm_fu
	Intervalle de temps	Intervalle de temps des symboles à haut débit	*.gsm_hsl_u
	Trame	Trame des symboles à haut débit	*.gsm_hfu
"Bluetooth"	Paramètres Bluetooth	Configuration complète du menu Bluetooth	*.bto
"TETRA"	Paramètres TETRA	Configuration complète du menu TETRA	*.tetra
"3GPP FDD"	Paramètres	Configuration complète du menu 3GPP (FDD)	*.3g
	Paramètres	Canaux DPCH à codage de canal amélioré (liaison descendante)	*.3g_ccod_dl_s
	Paramètres	Canaux DPDCH à codage de canal amélioré (liaison montante)	*.3g_ccod_ul
"CDMA2000"	Paramètres	Configuration complète du menu CDMA2000	*.cdma2k
"TD-SCDMA2000"	Paramètres	Configuration complète du menu TD-SCDMA2000	*.tdscdma
	Paramètres	Modèle de test pour le TD-SCDMA2000	*.tdtmd
1xEV-DO	Paramètres	Configuration complète du menu 1xEV-DO	*.evdo
"IEEE 802.11 WLAN"	Paramètres	Configuration complète du menu WLAN IEEE 802.11	*.wlan
"IEEE 802.11 n WLAN"	Paramètres	Configuration complète du menu WLAN IEEE 802.11n	*.wlann
	Paramètres	Données de formation de faisceau	*.bmf
"IEEE 802.16 WiMAX"	Paramètres	Configuration complète du menu IEEE 802.16 WiMAX	*.wimax
"EUTRA/LTE"	Paramètres	Configuration complète du menu EUTRA/LTE	*.eutra

Légendes des commandes du panneau avant

Fonction/Norme numérique	Type de liste	Table de matières	Suffixe de fichier
	Paramètres	Paramètres TDD	*.lte_tdd
	Paramètres	Fichier IQ défini par l'utilisateur	*.iqw
"GPS"	Paramètres	Configuration complète du menu GPS/A-GPS	*.gps
	Paramètres	Paramètres de l'almanach GPS	*.txt *.alm *.al3
	Paramètres	Fichier de points GPS	*.txt
	Paramètres	Fichier almanach GPS généré	*rs_al *.rs_yuma
	Paramètres	Fichier ionosphérique GPS	*.rs_ion
	Paramètres	Données de navigation GPS	*.rs_nav
	Paramètres	Fichier UTC GPS	*.rs_utc *.rs_acq
	"FM-Stereo"	Paramètres	Configuration complète du menu FM-Stereo
Paramètres		Paramètre du type de groupe FM-Stereo	*.fm_gt
Paramètres		Paramètre du type hexadécimal de groupe FM-Stereo	*.fm_ghex
Fichier de forme d'onde		Fichier de forme d'onde	*.wav
"Sirius"	Paramètres	Configuration complète du menu Sirius	*.sirius
"XM-Radio"	Paramètres	Configuration complète du menu XM-Radio	*.xmradio
	Paramètres	Données TWTA du menu XM-Radio	*.twta
"DVB"	Paramètres	Configuration complète du menu DVB	*.dvb
	Paramètres	Flux de transport DVB	*.gts *.ts *.trp
"DAB/T-DMB"	Paramètres	Configuration complète du menu DAB/T-DMB	*.dab
	Paramètres	Fichiers DAB ETI	*.eti *.xeti

4.8 Légendes des commandes du panneau avant

Le tableau suivant donne toutes les fonctions clés disponibles sur le panneau avant. Les combinaisons de clés utilisées sur le clavier pour déclencher des fonctions clés sur le panneau avant de l'appareil sont aussi décrites. Les désignations des touches du clavier sont décrites dans l'ordre alphabétique.

De plus, une émulation des touches du panneau avant et un clavier visuel peuvent être utilisés pour la commande manuelle à l'aide d'une souris seulement.

Tableau 4-2 : références croisées entre les touches du panneau avant et les raccourcis clavier

Touche du panneau avant	Touche du clavier de l'ordinateur	Fonction
Rotation du bouton rotatif	Touche Tab (vers la droite) Shift + Tab (vers la gauche)	Configure le curseur avec le bouton rotatif.
Pression sur le bouton rotatif	Validation	Appuyer sur le bouton rotatif confirme une entrée ; ceci exécute la même fonction que la touche ENTER.
Touches fléchées	Touches fléchées	Déplace le curseur.
*1 / dB(m)	ALT + F12	Confirme les entrées en unité de base et les valeurs sans unité. L'unité dBm est désactivée.
. / *...#	. / *...#	Entre un point de suspension/virgule. Entre un caractère spécial.
+/- / A<->a	- / (shift+) a—z	Entre le signe. Bascule entre les lettres majuscules et minuscules.
0-9 / a...z	CTRL+ 0-9 / a...z CTRL	Entre le numéro/lettre.
BACKSPACE	Retour	Efface la dernière entrée (numéro, signe ou virgule)
CLOSE	CTRL + G	Ferme un menu actif.
DIAGRAM	CTRL+ D	Définit le curseur sur le schéma fonctionnel et masque tous les menus.
ENTER	Validation	Valide une entrée.
ESC	ESC	Sélectionne le prochain menu ou sélection de niveau supérieur. Lorsqu'on quitte le mode de modification avec ESC, la valeur précédente est restaurée.
FILE	CTRL + S	Active le menu pour le stockage des paramètres de l'appareil.
BASEBD LEVEL	CTRL+ L	Active l'entrée de fréquence.
BASEBD ON/OFF	CTRL + R	Active ou désactive le signal de sortie de bande de base. En mode double chemin, la touche BASEBD ON/OFF désactive tous les signaux. Une seconde pression restaure l'état qui était activé avant la dernière désactivation. "I/Q OUT OFF" s'affiche dans la barre d'état.
G/n / dBuV	ALT + F9	Sélectionne l'unité Giga/Nano. L'unité dBuV est désactivée.
HCOPY	CTRL+ Y	Ouvre le menu pour la configuration et le démarrage d'une copie papier.
HELP	F1	Ouvre ou ferme l'aide contextuelle.

Légendes des commandes du panneau avant

Touche du panneau avant	Touche du clavier de l'ordinateur	Fonction
HIDE	CTRL + H	Minimise le menu actif. Appuyer sur le bouton correspondant dans la Winbar ouvre le menu de nouveau.
INFO	CTRL + I	Ouvre/ferme la fenêtre d'informations
INSERT	Ins	Active le mode insertion.
k/m / uV	ALT + F11	Sélectionne les unités Kilo/Milli et uV pour les niveaux.
LOCAL	CTRL + Q	Fait basculer l'appareil du mode de commande à distance au mode de commande manuelle.
M/u / uV	ALT + F10	Sélectionne les unités Mega/Micro et uV pour les niveaux.
MENU	CTRL + M	Appelle la liste de sélection de menus.
ON/OFF TOGGLE	CTRL + T	Active ou désactive un bloc ou un paramètre. Bascule entre les différentes possibilités de configuration d'un paramètre de sélection.
PRESET	CTRL + P	Restaure une configuration de base spécifique de l'appareil.
REARR	CTRL + A	Ajuste la taille du menu actif pour utiliser toute la hauteur de l'affichage.
RECALCULATE	CTRL + C	Démarre le recalcul du signal.
SETUP	CTRL + E	Ouvre le menu de configuration pour les paramètres généraux de l'appareil.
Touches programmables	CTRL + F1 – F8	Déclenche la fonction assignée à la touche programmable.
WINBAR	CTRL + W	Affiche Winbar au premier plan ou en arrière-plan.

4.8.1 Émulation des touches du panneau avant

Le R&S AMU propose une émulation des touches du panneau avant pour permettre l'exécution des fonctions des touches du panneau avant en utilisant la souris, par exemple pour la commande à distance. L'émulation est lancée en cliquant avec le bouton droit de la souris. Les fonctions des touches du panneau avant sont exécutées en cliquant avec le bouton droit de la souris sur le bouton correspondant.



4.8.2 Clavier à l'écran

De plus, le système d'exploitation Windows XP fournit une émulation de clavier pouvant être utilisée pour la configuration du système s'il y a une souris, mais pas de clavier externe.

Pour accéder au clavier visuel, sélectionner "Start > Programs > Accessories > Accessibility > On-Screen Keyboard".



A Interfaces physiques

Cette section traite de sujets relatifs à la partie matérielle de l'appareil, comme l'attribution des broches de l'interface du bus GPIB, le moniteur et les connecteurs AUX I/O.

Les interfaces de commande à distance sont décrites en détail dans le guide d'utilisation, section « Notions de base sur la commande à distance ».

Toutes les autres interfaces sont décrites dans [Chapitre 2.1, "Aperçu du panneau avant"](#), à la page 11 et [Chapitre 2.2, "Aperçu du panneau arrière"](#), à la page 19.

Pour les spécifications, consulter la fiche technique.

A.1 Interface du bus GPIB

Attribution de broches

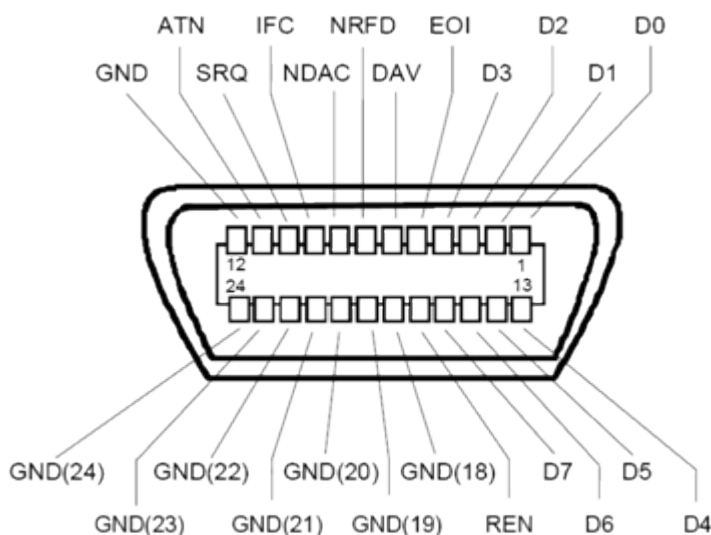

Fig. 1-1 : attribution des broches du bus GPIB

Lignes de bus

- Bus de données à 8 lignes D0 à D7 :
La transmission de bits se fait en parallèle et celle des octets en série en appliquant le codage ASCII/ISO. D0 est le bit le moins significatif et D7 est le bit le plus significatif.
- Bus de commande à cinq lignes :
IFC (Réinitialisation d'interface) : Active LOW réinitialise les interfaces des appareils connectés aux réglages par défaut.
ATN (Attention) : Active LOW indique la transmission de messages d'interface, Inactive HIGH indique la transmission de messages de périphériques.

SRQ (Demande de service) : Active LOW permet au périphérique connecté d'envoyer une demande de service au contrôleur.

REN (Activation de la commande à distance) : Active LOW permet de passer à la commande à distance.

EOI (Fin d'identification) : possède deux fonctions liées à ATN :

- ATN=HIGH Active LOW marque la fin de la transmission de données.
- ATN=LOW Active LOW déclenche une reconnaissance en parallèle.

- Bus d'établissement de liaison à trois lignes :

DAV (Validation de données) : Active LOW indique un octet de données valides dans le bus de données.

NRFD (Non prêt pour les données) : Active LOW indique que l'un des périphériques connectés n'est pas prêt pour le transfert de données.

NDAC (Données acceptées) : Active LOW indique que l'appareil connecté accepte les données sur le bus de données.

Fonctions d'interface

Les appareils pouvant être commandés via le bus GPIB peuvent être équipés avec différentes interfaces de bus. Les interfaces de fonction du R&S AMU sont données dans le tableau suivant.

Tableau 1-1 : fonctions d'interface du bus GPIB

Caractère de commande	Fonction d'interface
SH1	Fonction de source d'établissement de liaison (rétablissement de liaison source), pleine capacité
AH1	Fonction de source d'établissement de liaison (rétablissement de liaison accepteur), pleine capacité
L4	Fonction d'écoute, pleine capacité, annulation d'adressage par MTA.
T6	Fonction vocale, pleine capacité, capacité à répondre à la reconnaissance série, annulation d'adressage MLA
SR1	Fonction de demande de service (demande de service), pleine capacité
PP1	Fonction de reconnaissance parallèle, pleine capacité
RL1	Fonction de basculement entre commande à distance et commande locale, pleine capacité
DC1	Fonction de réinitialisation (libération de périphérique), pleine capacité
DT1	Fonction de déclenchement (déclenchement de périphérique), pleine capacité

A.2 Connecteur AUX I/O



Pour un aperçu des signaux qui peuvent être appliqués au connecteur USER, consulter la section « Paramètres du marqueur utilisateur / AUX I/O (tableau "Signaux du connecteur USER") » du guide d'utilisation.

Tableau 1-2 : attribution des broches du connecteur AUX I/O

Broche	Signal	Description
1 .. 25	Ground ⊥	Mise à la terre
26	FHOP_CLK	Actuellement, elle est désactivée, mais elle est réservée pour une utilisation future du signal correspondant.
27	FHOP_DATA	Actuellement, elle est non active, mais elle est réservée pour une utilisation future du signal correspondant.
28	BURST_GATE_A	Actuellement, elle est non active, mais elle est réservée pour une utilisation future du signal correspondant.
29 .. 38	PARDATA0 .. PARDATA9	Entrée/sortie de données parallèle 0...D avec une largeur de mot de 10 bits pour la modulation numérique. Si la source de données "External Parallel" est sélectionnée, ces broches représentent les entrées de données. Si une autre source de données est sélectionnée, les données sont émises en sortie ici ("Custom Digital Modulation", chemin A).
39	USER 3	Entrée/sortie USER pouvant être configurée pour plusieurs utilisations. Les signaux suivants peuvent être appliqués sur la broche : <ul style="list-style-type: none"> • Marker 4 (sortie de chemin A ou chemin B) • CW Mode Out (sortie de chemin A ou chemin B) • FHOP_STRB (sortie de chemin A ou chemin B) Le signal marque le déclenchement du saut de fréquence en traitant des séquences arbitraires. • Trigger (sortie de chemin A ou chemin B) Ce chemin marque l'évènement de déclenchement avec le signal de déclenchement sélectionné (interne ou externe) du chemin A ou B. Des signaux supplémentaires sont disponibles pour le chemin B dans les appareils à double chemin. Les signaux correspondant au chemin A sont appliqués aux broches de l'interface AUX I/O (transfert au moyen d'un signal d'horloge). • Transfert au moyen d'un signal d'horloge (sortie du chemin B ; signal d'horloge en bits ou en symboles) Ce signal correspond au signal d'horloge pour les modulations numériques. • LEV ATT (entrée/sortie du chemin B) • BURST (entrée/sortie du chemin B)
40	USER 4	USER Entrée/sortie USER pouvant être configurée pour plusieurs utilisations.
41	BURST	Entrée/sortie de signal pour commander la rampe de salves du chemin A. En utilisant la commande de courbe d'enveloppe externe ("Custom Digital Modulation" seulement), la broche représente l'entrée du signal de commande BURST_RAMP. En utilisant la commande de courbe d'enveloppe interne, le signal de commande BURST_RAMP est émis en sortie pour le chemin A. Pour les appareils à double chemin, le signal du chemin B peut être appliqué à l'une des interfaces utilisateur.
42	MARKER 3 A	La sortie du signal de marquage programmable 3 du chemin A. La sortie est attribuée de façon permanente.
43	MARKER 3 B	Sortie du signal de marquage librement programmable 3 du chemin B. La sortie est attribuée de façon permanente.

Broche	Signal	Description
44	LEV ATT	Entrée/sortie de signal pour commander l'atténuation de niveau. Pour les appareils à double chemin, le signal du chemin B peut être appliqué à l'une des interfaces USER. En utilisant la commande de courbe d'enveloppe externe ("Custom Digital Modulation" seulement), la broche sert d'entrée de signal de commande LEV_ATT. En utilisant la courbe d'enveloppe interne, le signal de commande LEV_ATT est émis en sortie pour le chemin A.
45	FHOP_STRB	Actuellement, elle est désactivée, mais elle est réservée pour une utilisation future du signal correspondant
46	BURST_GATE_B	Actuellement, elle est non active, mais elle est réservée pour une utilisation future des signaux
47	BITCLK	Sortie de l'horloge de bits pour le mode interne. Pour les appareils à double chemin, le signal du chemin B peut être appliqué à l'une des interfaces USER.
48	USER 2	Entrée/sortie USER pouvant être configurée pour plusieurs utilisations.
49	SYMBCLK	Sortie de l'horloge de symboles pour le mode interne. Avec les appareils à double chemin, le signal du chemin B peut être appliqué à l'une des interfaces USER.
50	non utilisée	non utilisée

A.3 Connecteur de moniteur (MONITOR)

Le connecteur femelle à 15 broches de type Sub-D MONITOR situé sur le panneau arrière est prévu pour connecter un moniteur VGA externe.

Tableau 1-3 : attribution des broches du connecteur MONITOR

Connecteur du moniteur	Broche	Signal	Broche	Signal	Broche	Signal
	1	Rouge (sortie)	6	MISE À LA TERRE	11	(NC)
	2	Vert (sortie)	7	MISE À LA TERRE	12	(NC)
	3	Bleu (sortie)	8	MISE À LA TERRE	13	HSYNC (sortie)
	4	(NC)	9	MISE À LA TERRE	14	VSNC (sortie)
	5	MISE À LA TERRE	10	MISE À LA TERRE	15	(NC)

A.4 Connecteur BERT

Le connecteur BERT à 9 broches de type Sub-D du panneau arrière est disponible pour les signaux d'entrée du testeur de taux d'erreur binaire (option de mesure de BER/BLE (R&S AMU-K80)).

Tableau 1-4 : attribution des broches du connecteur BERT

Connecteur du moniteur	Broche	Signal	Broche	Signal
	1	MISE À LA TERRE	6	HORLOGE
	2	MISE À LA TERRE	7	DONNÉES
	3	MISE À LA TERRE	8	ACTIVATION DE DONNÉES
	4	MISE À LA TERRE	9	REDÉMARRAGE
	5	MISE À LA TERRE		

Les signaux d'entrée ne sont pas fermés dans l'appareil. L'impédance (50 ohms) et le seuil (0,0128 à 1,998 V) des entrées peuvent être configurés dans le menu "BERT".

La figure suivante montre le schéma de circuit de la fonction BERT.

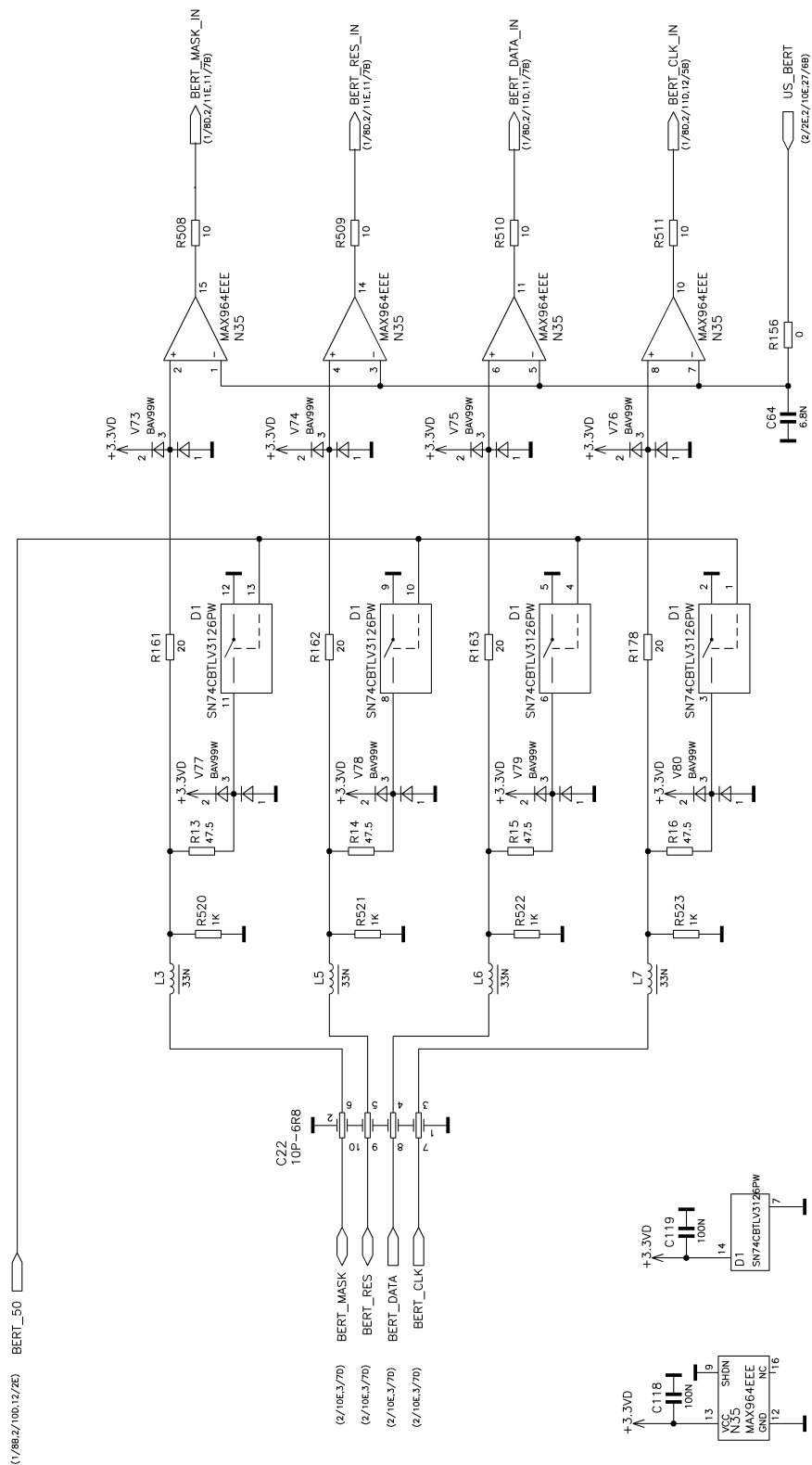

Fig. 1-2 : schéma de circuit de la fonction BERT

Index

A

Abandonner le calcul	107
Accès distant	41
Accès distant via un contrôleur externe	41
Accès refusé	97
adresse IP	
Changer	38
Adresse IP	
Bureau à distance	45
Affichage	90
Affichage de fréquence	91
Affichage de niveau	91
Aide en ligne	
Utilisation de	113
Alimentation en courant alternatif	20
Architecture of the instrument	61
ATN	125
Attention	125
Avertissements	93

B

BITCLK	128
Blocs de sortie I/Q	73
Bouton Abort	107
Bouton rotatif	17
Brève présentation de la documentation	7
Bruit blanc gaussien additif (option R&S AMU-K62)	69
Bureau à distance	43
BURST	127
BURST_GATE_A	127
BURST_GATE_B	128
Bus de commande	125

C

Combinaisons de clés	121
Commande à distance manuelle	41
Conception modulaire	61
Configuration impossible	97
Connecteur	
AUX I/O	24
BERT	24
CLOCK IN	23
CLOCK OUT	23
DATA IN	23
DATA OUT	23
DÉCLENCHEMENT 1	18
DÉCLENCHEMENT 1, 2	23
DONNÉES	18
Entrée numérique de bande de base	24
GPIB	22
HORLOGE	18
I	18
I BAR	18
I BAR OUT	21
IEC/IEEE	22
I IN	21
INSTR TRIG	21
I OUT	21
LAN	20

MARKER 1A, 2A	19
MARKER 1A/2A, 1B/2B	22
Moniteur	23
Q	18
Q BAR	18
Q BAR OUT	21
Q IN	21
Q OUT	21
REF IN	22
REF OUT	22
RESERVE	21
Sortie numérique de bande de base	24
USB	18
USB de type A	24
USB de type B	24
USER	21
Connecteur d'entrée	18, 21, 22, 23, 24
Connecteur de réserve	21
Connecteur de sortie	18, 19, 21, 22, 23, 24
Connecteur d'entrée	21
Connexion point-à-point	37
Connexion VNC	46
Contrôleur, externe	41
Contrôleur Linux	46
Contrôleur UNIX	46
CW Mode	127

D

DAV	125
DHCP	38
DONNÉES	127

E

Émulation de clavier	124
Émulation des touches du panneau avant	123
Entrée	
BURST	127
CW Mode	127
DONNÉES	127
LEV-ATT	127, 128
USER 2	128
USER 3	127
USER 4	127
EOI	125
Examples of application	64

F

FHOP_CLK	127
FHOP_DATA	127
FHOP_STRB	128
Fusibles	28

G

Générateur de bande de base (option R&S AMU-B9/B10/ B11)	68
---	----

I

IFC	125
Interface	

fonctions (bus GPIB)	126		
L		S	
LAN		Section de bande de base	68
Configuration	36	Service packs	35
LEV ATT	127, 128	Sortie	
Logiciel de protection antivirus	52	BITCLK	128
LXI		BURST	127
Configuration	54	DONNÉES	127
Interface de navigation	55	LEV-ATT	127, 128
LAN configuration	57	MARKER 3A	127
Ping	58	MARKER 3B	127
M		SYMBCLK	128
MARKER 3A	127	USER 2	128
MARKER 3B	127	USER 3	127
Messages d'erreur	93	USER 4	127
Mode de veille	13	SRQ	125
Module de fading (option R&S AMU-B14)	69	Structure du menu	
Module de sortie numérique (option R&S AMU-B18)	70	Accès refusé	97
Module d'entrée de bande de base (option R&S AMU-B17)	69	en-tête	97
Module principal de bande de base (option R&S AMU-B13)	69	Zone de menu	97
Module principal de sortie différentielle (option R&S AMU-B16)	70	Symantec Antivirus	52
Montage dans un bâti	28	SYMBCLK	128
Mot de passe		Système d'exploitation	34
Bureau à distance	45	Ouverture de session (Login)	36
N		service packs	35
NDAC	125	T	
Nom d'utilisateur		Touche	
Bureau à distance	45	BACKSPACE	16
Nom de l'ordinateur		BASEBD LEVEL	14
Changer	39	BASEBD ON/OFF	14
NRFD	125	CLOSE	15
O		DIAGRAM	15
Ouverture de session (Login)		ENTER	17
Système d'exploitation	36	ESC	15
P		FILE	14
Paramètres de configuration	99	HCOPY	12
Paramètres par défaut de l'appareil	30	HELP	13
Pavé numérique	16	HIDE	15
Ping	58	INFO	12
Pour commencer	61	INSERT	16
Prérégler les paramètres de l'appareil	30	LOCAL	12
Présélection	30	MENU	15
Principe de fonctionnement	61	ON/OFF	15
Protection contre les virus	35	PRESET	12, 30
Puissance en crête de modulation (PEP)	91	REARR	15
R		RECALCULATE	14
Réinitialisation d'interface	125	SETUP	12
Réinitialiser les paramètres de l'appareil	30	TOGGLE	15
REN	125	Touche de direction	17
		Touche fléchée	17
		WINBAR	16
		Touche INFO	93
		Touche logicielle	96
		Touches de direction	17
		Touches de navigation	17
		Touches fléchées	17
		U	
		Ultr@VNC	46
		Unités	
		Entrée	16
		USER 2	128
		USER 3	127
		USER 4	127

Utilisation à distance 43

V

Validation de données 125

W

Winbar 96

Windows XP 34

 Accès 36